

# TEHNIUM

# 5 76

PUBLICAȚIE LUNARĂ  
EDITATĂ DE C.G. AL U.T.C.

## CONSTRUCȚII PENTRU AMATORI

ÎNVĂȚĂMÎNT,  
CERCETARE,  
PRODUCTIE

PAGINA 2

UTILIZAREA  
CIRCUITELOR INTEGRATE

PAGINA 5

REȚELE DE FILTRE  
SEPARATOARE

PAGINA 7

RADIORECEPTOARE  
CU CONVERSIE DIRECTĂ

PAGINA 9

ADAPTOR PENTRU  
PICUP ȘI MAGNETOFON

PAGINA 10

MOTORETA „MOBRA“

PAGINA 14

STUPĂRITUL

PAGINA 16

ADAPTOR  
STEREOSCOPIC PENTRU  
APARATE FOTOGRAFICE

PAGINA 18

REGULATOR DE VITEZĂ

PAGINA 18

SUPRAVEGHETOR...

PAGINA 19

TEHNIUM MAGAZIN

PAGINA 23

RADIOSERVICE

PAGINA 24

ADRESA REDACȚIEI:  
BUCUREȘTI, PIATA SCÎNTEII  
NR. 1, OF. P.T.T.R. 33  
SECTORUL 1, TELEFON  
17.60.10, int. 1102-1734

PREȚUL 2 LEI

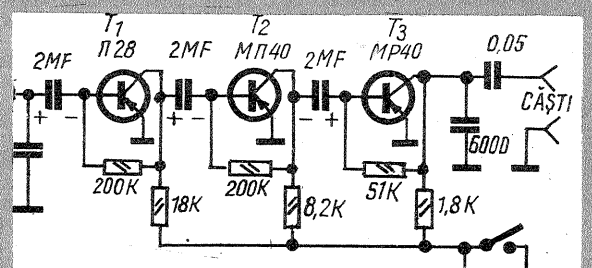
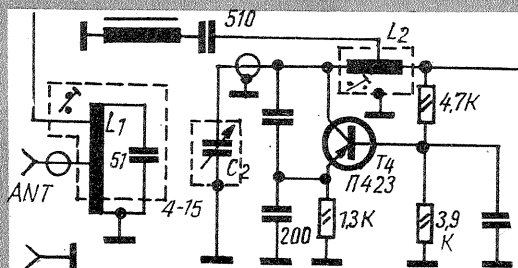
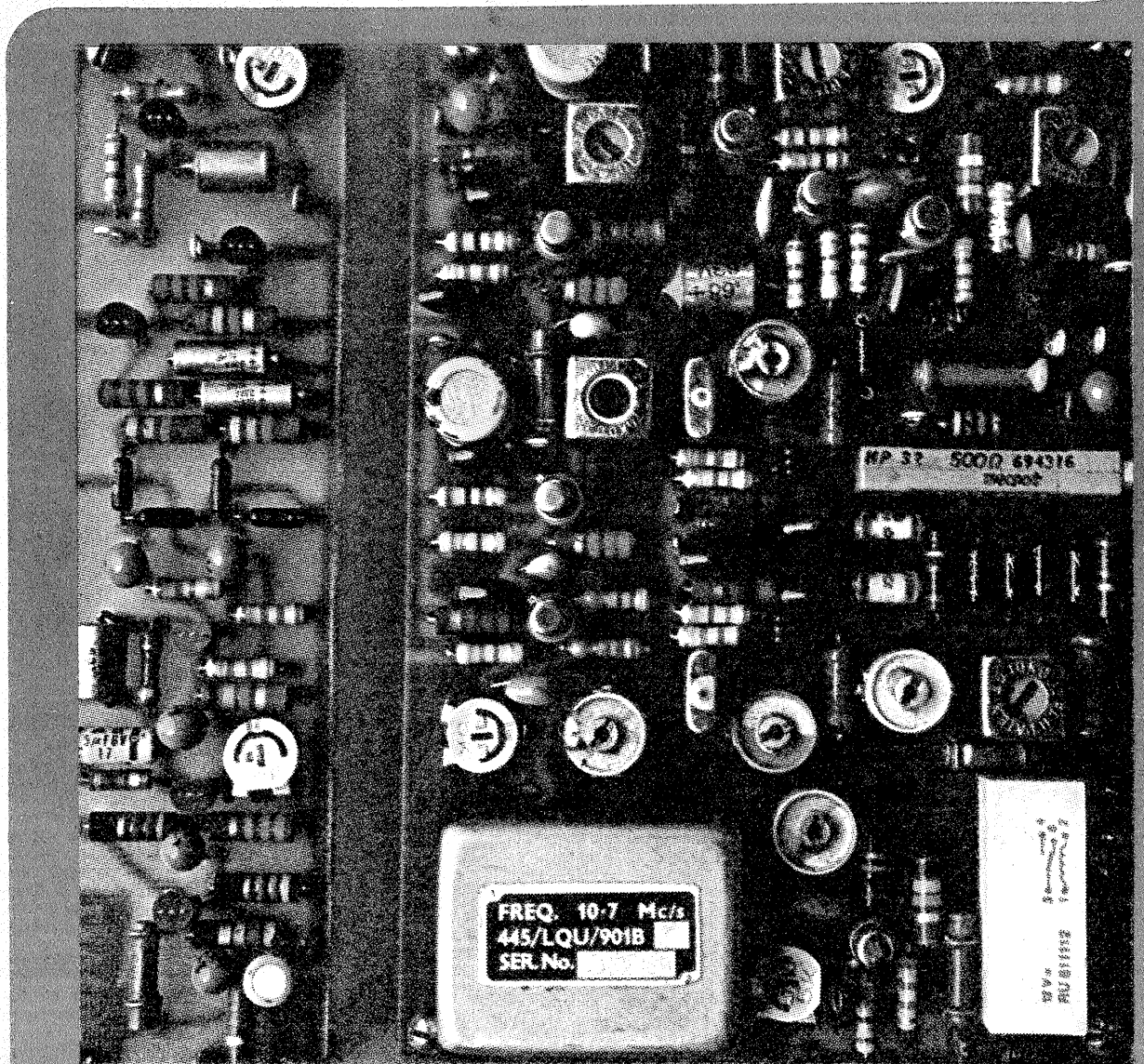

CQ  
YO

## CONSTRUCȚIA NUMARULUI

## RADIORECEPTOARE CU CONVERSIE DIRECTĂ

# ÎNVĂȚĂMÎNT, CE

## CERCETARE

Prin lărgirea cunoștințelor practice dobândite în laboratoare și cabinete, în orele de practică productivă a viitorilor specialiști în electrotehnică și electronică industrială, la Liceul «Spiru Haret» din București au luat ființă cercuri tehnico-aplicative de radio-TV și electronică industrială.

În aceste cercuri, prin specificul muncii desfășurate, al modului de gândire și abordare a tematicilor, se pun astfel bazele cercetării științifice organizate în școală.

Trebuie menționat faptul că majori-

tatea elevilor care activează în cadrul acestor cercuri, prin montajele realizate, nu fac o simplă copiere a schemelor clasice, ci aduc îmbunătățiri celor existente și apoi le realizează sau concep singuri anumite montaje. Prin realizările practice, elevii pot verifica exactitatea proiectelor lor și valabilitatea soluțiilor adoptate. Lucrările cu caracter didactic realizate de elevi pentru dotarea cabinetului tehnic sînt rodul concepției și inventivității proprii.

„Un ghid de orientare tehnică

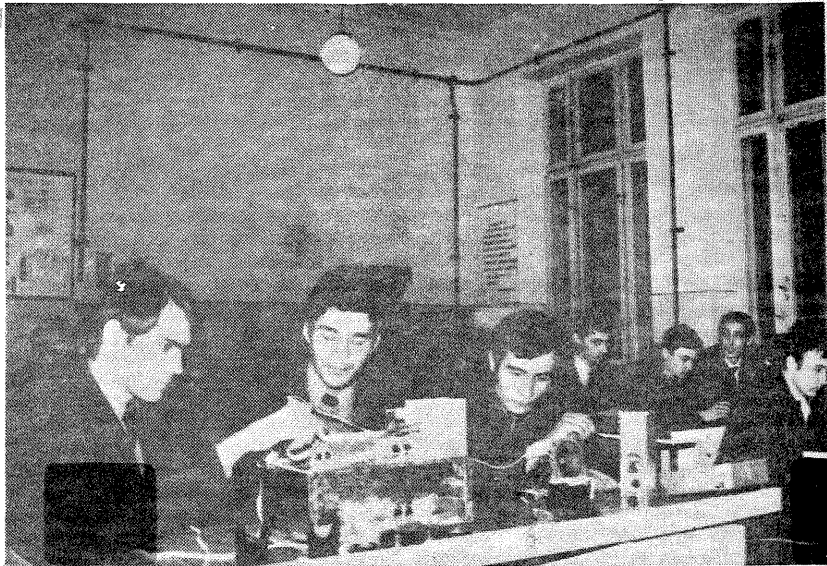

Fig. 1. Sub atenta privire a profesorului instructor, elevii verifică generatorul de bare TV, realizat de ei.

Fig. 2. Membrii cercurilor tehnico-aplicative în timpul orelor de studiu, constructori și beneficiari ai laboratoarelor autodotăte.



pentru toți membrii cercului este revista «Tehnum», ale cărei scheme au stat la baza multor lucrări și au constituit puncte de pornire în realizarea altor scheme”—afirma tov. dr. ing. Ioan Ionescu, directorul liceului.

Printre realizările mai deosebite se pot menționa reușita construcție a unui amplificator stereo  $2 \times 10$  W, avînd ca bază schema etajului final al radioreceptorului «Maestro», cu anumite modificări; amplificator mono 3W, realizat după o schemă ce a derivat

din schema amplificatorului de JF al radioreceptorului «Albatros», cu modificări în etajul prefinal și final; convertor de tensiune; multitester; generator de bare TV pentru canalul 4, folosit la acordarea și reglarea receptorilor de televiziune.

Acest mod de pregătire tehnică a elevilor, dovedindu-se ca o formă eficientă de instruire practică, poate să constituie și pentru alte licee un exemplu care merită a fi urmat.

## AGRICULTURĂ

În curînd Liceul agroindustrial Bărcănești, județul Prahova, va împlini 15 ani de existență, perioadă în care sute de cadre tehnice au căpătat aici deprinderile și pregătirea necesară unor buni mecanizatori, oameni de nădejde ai unităților agricole din județ și din țară. Situat la intrarea de sud a municipiului Ploiești, la numai 5 km, liceul dispune de o suprafață de 6 ha, în care sînt concentrate spațiile școlare, clasele de curs, laboratoarele și cabinetele școlare, cantina, internatul pentru fete și băieți, atelierul școlar, poligonul de conducere. Ca cel ce a cunoscut acest liceu și a trăit, fie și numai o zi, în mijlocul elevilor, pot spune că activitatea susținută a elevilor, dragostea ce o poartă meseriei alese am înțeles-o și am simțit-o la toți.

Și acest lucru este firesc. Condițiile materiale de care dispun, similare celor mai moderne licee de specialitate din țară, oferă tinerilor intrați pe porțile acestei școli cadrul optim de însușire a meseriei, de pregătire pentru muncă și viață. Împletirea strînsă a cunoștințelor teoretice căpătate în orele de curs cu deprinderile practice ce și le formează în cabinetele și atelierul școlare îi preocupă în egală măsură pe elevii și cadre didactice. Depășirea în fiecare

trimestru a planului de producție, cu peste 50 la sută, dovedește străduința și pasiunea depuse de elevi pentru perfecționarea pregătirii lor, posibilitățile de care dispun.

Orele de circulație și conducere auto se țin într-un cabinet special amenajat, iar cele practice în poligonul de conducere din incinta școlii, unde sînt create condiții identice situațiilor reale am zice, cu tot «arsenalul» circulației rutiere. Dealtfel, după terminarea treptei a doua de liceu, toți elevii școlii sînt supuși examenului de conducere pentru obținerea permisului de conducere.

Cabinetul de tractoare, unde se află în funcțiune trei tipuri de tractoare, cu subansamblurile secționare, constituie pentru toți elevii un sprijin util și eficient în înțelegerea principiului de funcționare și construcție al tractorului.

Pentru a completa gama de utilaje pe care elevii să efectueze practica, parcul de mașini agricole este dotat cu tot ce agricultura noastră utilizează în domeniul mașinilor și utilajelor. Pe lîngă acestea, liceul mai dispune de o colecție școlară, livadă și teren agricol cultivabil, unde viitorii muncitori din agricultură execută lucrări agricole, produsele obținute fiind valorificate în școa-

lă. De asemenea, printr-o înțelegere cu C.A.P. Bărcănești, Liceul agroindustrial execută lucrări de întreținere, folosind mașinile agricole ale școlii.

Un lucru deosebit de important pentru cei ce doresc să urmeze cursurile acestui liceu îl constituie și faptul că toți elevii beneficiază de burse. Aceste burse sînt de două feluri: de întreprin-

dere, pentru cei care încheie contract cu stațiunile de mașini agricole, și de stat, pentru cei proveniți direct din școlile elementare.

Așadar, Liceul agroindustrial Bărcănești oferă cele mai bune condiții ca elevii să se formeze și să se pregătească ca specialiști pentru agricultură, ramură de bază a economiei naționale.

În laboratorul de motoare al liceului, elevii își însușesc «pe viu» principiile de construcție și funcționare ale utilajelor agricole.

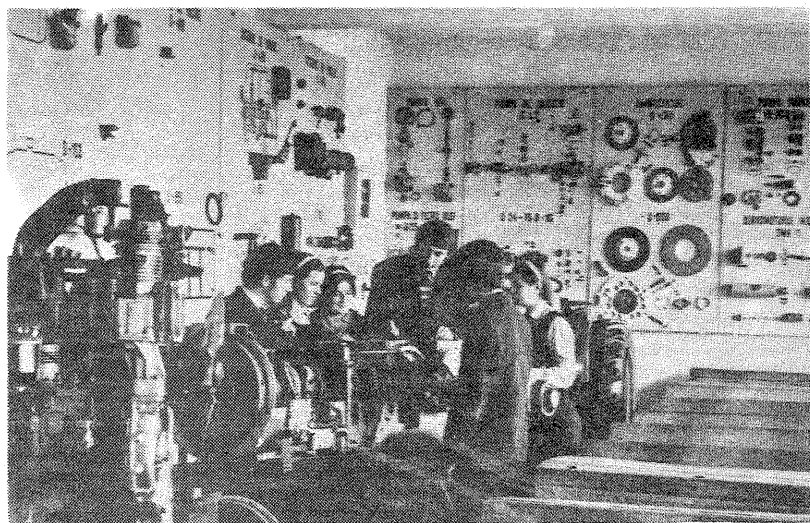

# RCETARE, PRODUCTIE

## INDUSTRIE

Așa cum rezultă din sarcinile trasate de Congresul al XI-lea al P.C.R., trăsătura caracteristică a procesului de învățămînt în școlile de toate gradele și la toate nivelurile este legarea învățămîntului de practică, știința și cercetarea de producție, educarea tinerei generații prin muncă și pentru muncă.

Situîndu-se pe aceste coordonate, Grupul școlar «Tehnometal» din București pregătește muncitori calificați, îmbinînd orele de curs cu pregătirea practică, pregătire care se face în ateliere-școală autodotată prin contribuția elevilor. Astfel, Grupul școlar «Tehnometal» pregătește muncitori în următoarele meserii: lăcătuși mecanici, muncitori pentru prelucrări prin așchiere, electricieni întreținere și reparații pentru industria textilă.

Principalii beneficiari sînt întreprinderile de profil din M.I.U. («Tehnometal», «Metaloglobus», AMIT).

Conform programei școlare, elevii anului I (școala profesională și liceu), indiferent de meseria aleasă, își însușesc operațiile de lăcătușerie generală. Elevii anilor II și III își desfășoară activitatea practică în întreprinderi, fiind repartizați pe lângă muncitori cu înaltă calificare. În atelierele școlare, sub îndrumarea maștrilor instructori, cunoștințele teoretice ale elevilor se transpun în practică. Ca urmare a

acțiunii de economisire a materiilor și materialelor și a pieselor de schimb, a reducerii importurilor, a afirmării gîndirii și creației științei și tehnicii românești, s-a luat inițiativa, de către un grup de elevi din clasele de maștri mecanici, de a realiza unele reperi ce se importă. Astfel, de curînd, pe lângă executarea diferitelor axe, conuri, roți dințate, subsansabluri și asamblarea conținuturilor, a intrat în lucru un dispozitiv de tăiat fire pentru mașini de canelat folosite în industria bumbacului. Acest dispozitiv este executat în totalitate de elevii anului I, sub îndrumarea maistrului instructor Ștefan Gorbănescu. Executarea acestuia, ținîndu-se seama de complexitatea lui, necesită și operații de rectificare și frezare, de matrișare și tratare la cald. (La executarea matrișelor își dau concursul și elevii claselor de maștri)

De remarcat este faptul că dispozitivul sus-amintit pînă nu demult se aducea din import. Astfel, prin fabricarea în această școală a acestor dispozitive, se realizează importanta economii valutare.

În atelierul de lăcătușerie al școlii, primul set de 20 de bucăți (necesare pentru o mașină de canelat) a fost livrat, iar pînă la sfîrșitul trimestrului, alte 60 de bucăți vor fi livrate I.I.B.-București (Întreprinderea «Industria bumbacului»).

Inițiativa elevilor școlii de a realiza piese la un înalt nivel calitativ, de a executa noi și variate subsansabluri și ansambluri este în plină desfășurare, școala devenind astfel un important centru de învățămînt-cercetare-producție.

## TRANSPORTURI

Răspunzînd cerințelor actualului cincinal, cincinalul afirmării depline a cuceririlor științei și tehnicii, un accent deosebit se pune pe creșterea în ritm susținut a forței de muncă cu o temeinică pregătire profesională, capabilă să folosească în mod creator tehnologiile și tehnicile avansate. Rolul primordial în realizarea acestor cerințe de pregătire și specializare a forței de muncă îl are școala, care este baza formării viitorilor specialiști.

Pe baza acestor considerente, la Grupul școlar material rulant C.F.R. din București, pregătirea elevilor se realizează prin folosirea metodelor moderne de învățămînt, permițîndu-le integrarea rapidă în procesul de producție. Dintre cei 1038 de absolvenți ai școlii profesionale, peste 100 vor fi muncitori cu înaltă calificare în meseriile de electricieni întreținere și reparație a locomotivelor diesel-electrice. Totodată, analizîndu-se sarcinile și perspectivele dezvoltării și modernizării transporturilor feroviare, prin electrificarea căilor ferate și automatizarea traficului, a apărut necesitatea pregătirii de specialiști în meseria de electricieni LFT (lumină-forță-tracțiune).

Pentru eficiența procesului formativ instruirea elevilor se face în cabinete școlare specializate pe meserii, avînd la îndemînă materiale didactice realizate prin autodotare. Astfel, în cabinetul electrolocomotive este realizată și montată pe un schelet metalic o machetă, în stare de funcțiune, a unei locomotive electrice. Macheta este dotată cu motor și linie de contact reprezentînd agregatul de forță și linia electrică de înaltă tensiune de 16 kV. Locomotiva execută mișcarea de du-te-vino pentru exem-

plificarea caracteristicilor și comportamentul din punct de vedere mecanic și electric. Pentru a pătrunde în tainele mecanismelor și modului de funcționare ale acestora și legătura funcțională a diferitelor blocuri componente, paralel cu studiul acțiunii locomotivei, pe diverse panouri sînt reprezentate schema electrică, cea hidraulică și de frînare, elevii putînd urmări detaliat modul de funcționare a acestor instalații. Astfel, ei efectuează practic meseria aleasă. Complexa și temeinica pregătire teoretică și de laborator se verifică în timpul orelor de practică în atelierele școlii, cît și la I.M.M. «Grivita Roșie» și U.M. Triaj-București. Pentru a li se forma disciplina de muncă în spiritul profesionalismului, elevii participă, alături de muncitori, formînd echipe și brigăzi mixte, la executarea diferitelor lucrări de întreținere și reparație ale sistemelor electrice, hidraulice și de frînare la locomotivele 060 DA și 060 EA.

Și viitorii electricieni lumină-forță-tracțiune își desfășoară orele teoretice în cabinete și laboratoare de specialitate. La început li se explică primele noțiuni despre meseria aleasă, continuînd cu orele de tehnologia materialelor și pregătirea tehnică generală. Procesul de formare se continuă cu pregătirea de specialitate prin însușirea metodelor și tehnicilor de ridicare și ținîndere a cablurilor electrice, montarea și izolarea acestora. Adevărata lor practică începe în vara acestui an, vară în care vor fi prezenți pe tronsoane de căi ferate electrificate. În condițiile reale de lucru, viitorilor absolvenți ai școlii profesionale li se va forma simțul datoriei și al înaltei responsabilități a locului de muncă.

## PROTECȚIA OMULUI

## PROTECȚIA MUNCII

În țara noastră protecția muncii reprezintă o deosebit de importantă problemă de stat. Legea fundamentală a țării, Constituția, consfințește că «prin lege se stabilesc măsurile de protecție și securitate a muncii, precum și măsuri speciale de ocrotire a muncii femeilor și tineretului». Îndeplinirea acestei prevederi constituționale este puternic ilustrată de consecvența cu care partidul și statul nostru se preocupă de asigurarea condițiilor organizatorice, tehnice și materiale în care să-și desfășoare activitatea toți oamenii muncii. Anual sînt alocate sume importante din fondurile statului în scopul perfecționării tehnicii de protecția și securitatea muncii, în școli, facultăți, unități economice desfășurîndu-se o intensă activitate de pregătire corespunzătoare a cadrelor în vederea respectării normelor și instrucțiunilor de protecția muncii. În actualul cincinal, definit de Congresul al XI-lea al P.C.R. cincinalul revoluției tehnico-științifice, va pătrunde pe scară tot mai largă progresul tehnic, se vor aplica noi tehnologii și procedee tehnologice, menite să contribuie la ridicarea productivității și eficienței economice, în ultimă instanță a nivelului de trai material și spiritual al oamenilor muncii. Aplicarea în producție a cuceririlor științei și tehnicii actuale implică, cum este și firesc, măsuri noi de protecție a muncii, de întărire a disciplinei tehnologice, de respectare cu strictete a cerințelor impuse de protecția muncii.

Nu este mai puțin adevărat că una din cauzele ce au dus la accidente a fost ușurința cu care s-au încălcat regulamentele de protecția muncii. Desconsiderarea normelor de securitate a muncii a fost adesea semnalată pe întreaga ierarhie, de la conducătorul locurilor de muncă pînă la ultimul muncitor.

În tumultul producției, mulți consideră că respectarea normelor de protecția muncii reprezintă un capriciu, un impediment în realizarea sarcinilor. Se mai aud, și nu de puține ori, voci ce susțin că «puțin noroc și iuțea rezolvă totul». Dar acest «rezolvă totul» s-a dovedit a fi dăunător și cu grave consecințe.

Introducerea în întreprinderi a măsurilor tehnico-organizatorice de protecția muncii, precum și existența mijloacelor tehnice de protecția muncii, deși au un rol hotărîtor, nu pot rezolva toate problemele ce se ridică în prevenirea și înlăturarea accidentelor de muncă. De aici apare și necesitatea ca, printre alte măsuri, să se realizeze o permanentă muncă de educație a muncitorilor, tehnicienilor și inginerilor, pentru a preîntîmpina cauzele ce pot provoca accidente de muncă, pentru ca acestea să nu se producă.

Acesta este, de fapt, și rostul rubricii de față, ce își propune ca împreună cu dumneavoastră să popularizeze acțiunile valoroase, să le extindă și să le dezvolte.

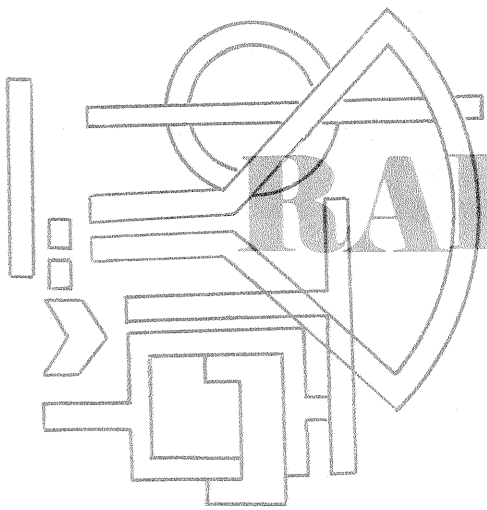

## VERIFICAREA TIRISTOARELOR

Fiz. A. MĂRCULESCU

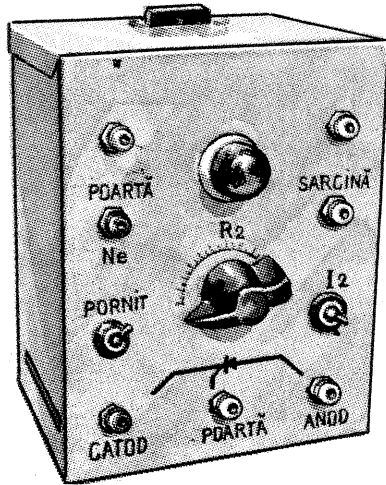

Spre deosebire de diode și tranzistoare, tiristoarele nu pot fi testate prin măsurarea rezistențelor între terminalele lor cu ajutorul ohmmetrului. În primul rând, nu toate cele trei joncțiuni semiconductoare (pnpn) ale unui tiristor sînt accesibile din exterior; în al doilea rînd, după cum se știe, un tiristor conduce în sensul direct numai atunci cînd pe poarta sa este aplicată o tensiune corespunzătoare de comandă (sau în cazul în care este depășită tensiunea directă de străpungere anod-catod).

Obiectivul fundamental urmărit prin testarea rapidă a unui tiristor este acela de a afla dacă el funcționează sau nu; mai concret, acela de a stabili dacă un curent slab aplicat pe poartă poate comanda un curent mare în circuitul anodic.

O metodă expeditivă de testare a tiristoarelor o constituie conectarea acestora în circuitul de reglare a luminozității unui bec cu incandescență de putere adecvată (fig. 1). Dacă prin manevrarea potențiometrului R2 tiristorul verificat Th comandă gradat luminozitatea becului, el este bun; dacă becul arde la fel de tare pentru toate pozițiile cursorului lui R2, tiristorul este în scurtcircuit. În fine, dacă becul nu poate fi aprins pentru nici o poziție a lui R2, tiristorul este întrerupt (sau are o sensibilitate foarte redusă a comenzii prin poartă).

Rezistența R1 inseriată cu potențiometrul R2 este

necesară pentru a limita la o valoare maximă admisă curentul direct de poartă al tiristorului. Dioda D redresează tensiunea debitată de transformator, lăsînd să treacă prin divizorul R1—R2 numai alternanțele pozitive, astfel încît joncțiunea poartă-catod să nu fie periclitată prin polaritatea inversă. Cu ajutorul potențiometrului R2 se reglează polarizarea directă aplicată porții tiristorului.

Formele semnalelor pe poartă, la anod și respectiv pe sarcina exterioară (bec), sînt arătate în fig. 2; ele ilustrează modul de funcționare al montajului pentru trei poziții diferite ale cursorului lui R2. Curbele din fig. 2 a corespund unei poziții a lui R2 pentru care tensiunea pe poartă, în orice punct al semialternanței pozitive, este inferioară, valorii minime necesare pentru deschiderea tiristorului. Se observă că în acest caz prin sarcină nu trece nici un curent, iar pe anod apare întreaga perioadă sinusoidală a tensiunii debitate de transformator. În fig. 2 b cursorul lui R2 a fost considerat într-o poziție pentru care este cu puțin depășită tensiunea minimă de deschidere; după cum se observă, tensiunea transformatorului se regăsește pe anod pînă în momentul deschiderii tiristorului (punctul A). În acest punct, tensiunea pe anod scade brusc (practic pînă la zero), iar tensiunea aplicată se regăsește pe sarcină pînă cînd tiristorul se închide din nou (punctul B). Curbele din fig. 2 c corespund poziției extreme a lui R2; tiristorul se deschide și tensiunea transformatorului se regăsește astfel pe sarcină în aproape întreg intervalul buclei pozitive a sinusoidalei.

Schema completă a testerului pentru tiristoare propuse este dată în fig. 3. Pentru alimentare se utilizează un transformator de rețea calculat astfel încît el să debeatze în secundar 6,3 V și un curent de 0,6 A (se poate utiliza în acest scop un transformator de sonerie sau înfășurarea pentru filamente de la un aparat cu tuburi). Întrerupătorul I1 comută alimentarea de la rețea a montajului, iar becul cu neon (Ne), inseriat cu rezistența R3 de 100 kΩ, indică funcționarea (alimentarea de la rețea).

Deoarece tiristorul de verificat este supus unei tensiuni reduse (6,3 V) și curentul mediu absorbit este sub 0,1 A, cu acest montaj pot fi testate fără riscuri și tipurile de tiristoare de mică putere.

Grupul D, R1, R2 furnizează tensiunea pozitivă reglabilă pentru comanda porții tiristorului. Valorile pieselor au fost astfel alese încît becul (6,3 V/0,1—0,2 A) să fie complet stins pentru poziția minimă a lui R2 (bineînțeles, dacă tiristorul verificat nu este scurtcircuitat).

Prin rotirea cursorului lui R2 tiristorul se deschide și becul începe să lumineze din ce în ce mai intens, poziția limită de aprindere depinzînd de tipul tiristorului. Dacă folosim pentru R2 un potențiomtru liniar (de preferință bobinat), îl putem atăsa o scală gradată cu diviziuni echidistante care ne va ajuta să comparăm orientativ sensibilitățile diferitelor tiristoare testate.

Întrerupătorul I2 a fost introdus numai pentru cazul testării tiristoarelor bidirecționale (triac), A-aceste dispozitive cu cinci straturi semiconductoare alternante (nnpn) conduc în ambele alternanțe ale ciclului sinusoidal, dacă poarta lor este polarizată corespunzător. Cînd I2 este închis, dioda D este scurtcircuitată și grupul divizor R1—R2 furnizează semnalul alternativ reglabil necesar pentru comanda porții. Întrerupătorul I2 nu va fi niciodată închis

(apăsat) în timpul testării tiristoarelor unidirecționale (obișnuite)!

Conectarea terminalelor tiristorului de verificat se face fie la jacurile corespunzătoare J1, J2, J3 (prin corderoane cu crocodili), fie prin introducerea acestora în soclul S (în cazul tiristoarelor de mică putere).

Trei moduri frecvent întîlnite de dispunere spațială a terminalelor la tiristoare sînt indicate în fig. 4.

Semnalul de pe poartă poate fi cules de la jacurile J4 și J5, iar tensiunea pe sarcină între jacurile J6 și J7; în acest fel putem vizualiza pe un osciloscop funcționarea tiristorului testat. În fig. 5 sînt arătate formele semnalului pe sarcină la conducția minimă (a) și respectiv la conducția maximă (b). În fig. 6 a se arată forma semnalului pe tiristor, între anod și catod (J5—J7), iar în fig. 6 b se prezintă semnalul de pe poartă la valoarea minimă de deschidere a tiristorului. Este de remarcă scăderea abruptă a acestei tensiuni în momentul deschiderii tiristorului.

Aspectul exterior al testerului descris poate fi cel din fig. 7.

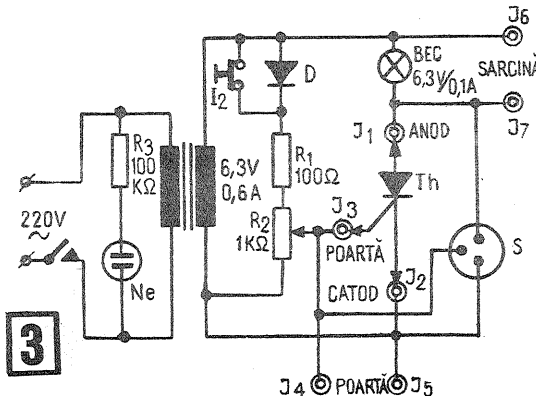
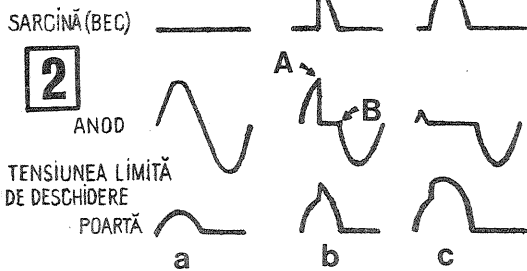
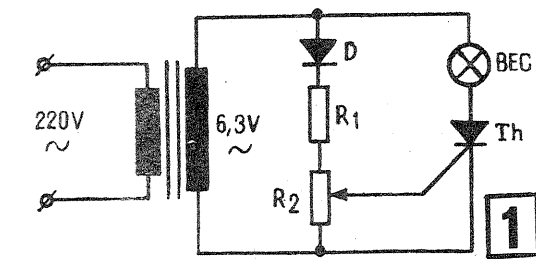
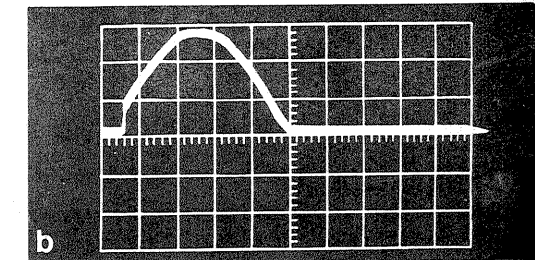
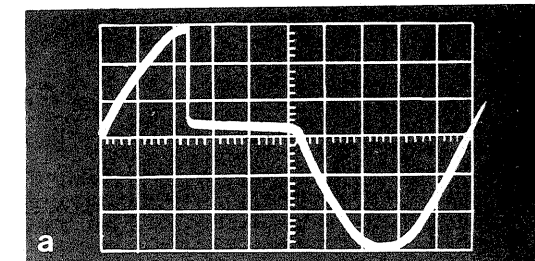
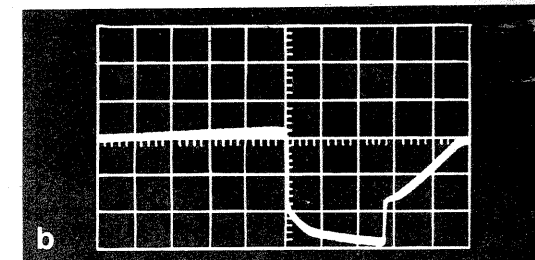
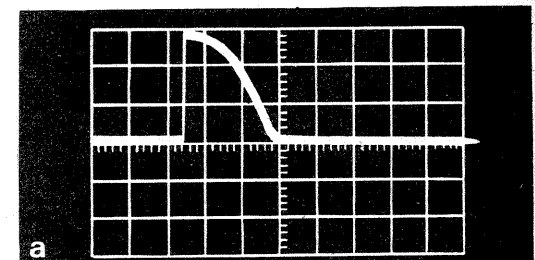
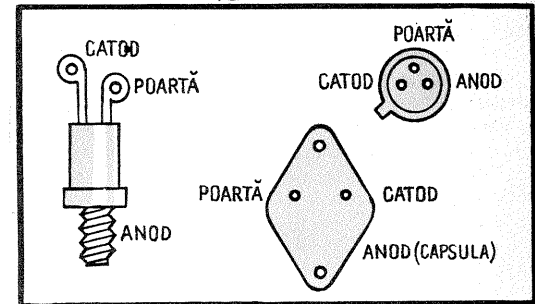

# UTILIZAREA CIRCUITELOR INTEGRATE

M. ALEXANDRU

Pentru constructorii amatori care se inițiază în realizarea montajelor folosind circuite integrate de diferite tipuri, prezentăm mai jos câteva sfaturi practice și unele considerații generale de ordin teoretic aplicate pe un exemplu concret.

În utilizarea practică a circuitelor integrate se impun anumite precauții privind manipularea și conectarea lor în montajele electronice, rezultate atât din natura delicată a acestor dispozitive miniaturale, cât și din modul principal diferit de alimentare, din influența mare pe care o au asupra performanțelor lor funcționale cablajele montajului etc.

Reamintim astfel că piciorușele circuitelor integrate nu se îndoaie excesiv, în special în vecinătatea locului lor de emergență din capsulă. Conexiunile exterioare prin fire sau cablaj imprimat (pentru compensație sau rețele de reacție) vor fi cât mai scurte cu putință pentru a nu conduce, prin inductanțele și capacitățile lor auxiliare, la oscilații parazite.

Majoritatea dispozitivelor rezistă la scurtcircuitări ale ieșirii sau la tensiuni inverse de alimentare pentru intervale foarte scurte de timp, dar nu este, desigur, indicat să verificăm acest lucru în practică pentru a nu avea surprize costisitoare.

Alimentarea circuitelor integrate cu tensiune continuă este puțin diferită de cea a montajelor tranzistorizate. Unele tipuri necesită surse duble de tensiune, care să prezinte un pol pozitiv și un pol negativ, ambii considerați față de un punct de masă comun. Cele mai multe tipuri folosesc tensiuni egale (de exemplu, +9 V și -9 V) față de masă. Altele funcționează bine și cu o sursă unică de tensiune.

În această privință se cere o atenție deosebită pentru recunoașterea corectă a referinței față de care sînt exprimate diferențele potențiale indicate în scheme. Lucrînd în mod curent cu montaje tranzistorizate, ne-am obișnuit să notăm cu +U potențialul polului pozitiv al bateriei de alimentare și cu -U potențialul polului negativ, fără a preciza care anume (dacă vreunul) este referința. La montajele cu circuite integrate trebuie să ne debarșăm de acest obicei și să notăm în mod consecvent toate tensiunile în raport cu un punct comun de masă (fig. 1). Cînd acest lucru nu este posibil, vom specifica potențialele în cauză în raport cu alte puncte date din circuit, luate drept referință.

Unele firme producătoare de circuite integrate utilizează simbolurile  $V_{EE}$  și  $V_{CC}$  pentru specificarea terminalelor corespunzătoare alimentării cu tensiune pozitivă și respectiv negativă (față de masă), iar altele notează simplu V+ și V-. Astfel, dacă într-un prospect se indică +9 V pentru un terminal și -9 V pentru celălalt, se va înțelege că sînt necesare două surse de alimentare de câte 9 V fiecare, una avînd minusul, iar cealaltă plusul conectate la masă. Sau, echivalent, va fi necesară o sursă de tensiune de 18 V al cărui punct de potențial median se conectează la masă.

Condensatoarele indicate în fig. 1 vor fi conectate în imediata vecinătate a terminalelor de alimentare. Ele vor fi ceramice (plachete), de 0,01 - 0,1  $\mu$ F, avînd rolul de decuplaj al sursei pentru înlăturarea reacțiilor posibile prin impedanța acestora.

Cele mai multe circuite integrate liniare se construiesc în varianta diferențială și de aceea ele prezintă două terminale pentru intrare (input); pentru ieșire (output) este prevăzută de regulă un singur terminal. Terminalele de intrare sînt notate convențional cu «+» și «-»; intrarea «+» conduce la un semnal de ieșire în fază (neinversat), iar intrării «-» îi corespunde un semnal de ieșire defazat cu 180 grade (inversat).

Un alt factor important care trebuie avut în vedere este reacția (feedback-ul), deoarece aceasta comandă cîștigul to-

tal al unui amplificator integrat. Pentru a simplifica exprimarea, putem spune că un feedback aplicat de la ieșire pe intrarea inversoare (-) este degenerativ, adică reduce cîștigul amplificatorului, iar un feedback aplicat pe intrarea neinversoare (+) este regenerativ, producînd oscilații.

În afara terminalelor corespunzătoare alimentării, intrărilor și ieșirii, multe tipuri de circuite integrate prezintă și alte piciorușe destinate unor scopuri diverse. Menționăm, de exemplu, conexiunea pentru compensația răspunsului în frecvență, care ajustează caracteristica amplificării circuitului în vederea îmbunătățirii stabilității.

Abordarea practică a unui montaj cu circuite integrate presupune cunoașterea prealabilă a caracteristicilor acestor circuite (din prospectele fabricii producătoare). În general, impedanța de intrare a amplificatoarelor integrate este foarte mare (teoretic infinită), iar impedanța de ieșire foarte apropiată de zero. Cîștigul total poate fi considerat infinit. Datorită acestui fapt, funcționarea amplificatoarelor integrate este aproape în întregime determinată de natura intrării, de mărirea semnalului cerut la ieșire și de circuitele de reacție folosite.

Primul pas pe care îl avem de făcut cînd concepem o schemă cu un circuit integrat este acela de a stabili funcția pe care trebuie să o îndeplinească. Să presupunem, de exemplu, că avem un semnal de 10 mV (de la o doză de picup, să zicem), pe care vrem să îl amplificăm pînă la nivelul de 1 V pentru a putea fi preluat de un amplificator de putere. Cu două sau trei tranzistoare plus piesele aferente am putea atinge ușor acest deziderat, dar nivelul distorsiunilor și răspunsul de frecvență nu vor atinge calitățile oferite de un amplificator integrat. Consultînd lista amplificatoarelor integrate care se pretează la acest scop, să presupunem că ne-am decis la utilizarea unei capsule  $\mu$ A702 C (echivalent cu  $\mu$ A7702 C). Conform fișei tehnice a acestui circuit, vom aplica la piciorușul de alimentare 8 tensiunea de +9 V, iar la piciorușul 4 tensiunea de -4,2 V (fig. 2). Vom decupla apoi aceste piciorușe de la sursa de alimentare prin introducerea condensatoarelor ceramice de 0,01  $\mu$ F, conectate în imediata apropiere a terminalelor respective. Capsula circuitului ales este conectată electric cu piciorușul 4, astfel încît ea va avea potențialul de -4,2 V față de masă.

Conform aceluiași indicații din prospect, piciorușul 1 va trebui conectat la masă, iar terminalele 5 și 6 servesc la compensarea exterioră pentru stabilitate. În cazul nostru, fiind vorba de un amplificator de audiofrecvență, domeniul de răspuns în frecvență ar trebui limitat la 20 kHz. Pentru a asigura însă un bun răspuns al amplificatorului la semnalele dreptunghiulare, vom extinde acest domeniu pînă la 200 kHz (tipul circuitului ales permite acest lucru). După cum am menționat indirect, amplificarea totală de care avem nevoie este de 100 (1 V : 10 mV). Valorile elementelor de compensație se calculează pe baza relațiilor indicate la fig. 3; pentru cazul nostru a rezultat valoarea  $R_1 = 2$  k $\Omega$  și  $C_1 = 100$  pF (fig. 3). Prin experimentări practice se constată însă că montajul are tendința să oscileze pentru cîștigurile (amplificările) mici; de aceea, valoarea  $R_1$  a fost redusă în final la 100  $\Omega$ . Chiar și pentru această valoare amplificatorul oscilează la 1 MHz pentru cîștiguri mici, dar faptul nu ne mai deranjează, frecvența fiind în afara domeniului propus.

Formulele simplificate pe baza cărora am efectuat calculul elementelor de compensație corespund cazului ideal în care impedanța de intrare a amplificatorului ar fi efectiv infinită, iar cea de ieșire zero.

Un interes deosebit prezintă formula din fig. 4 care exprimă cîștigul în tensiune  $A_V$  în funcție de valoarea rezistenței de feedback  $R_F$ . De aici se deduce că valoarea cîștigului este egală

cu raportul dintre  $R_F$  și rezistența (impedanța) de intrare  $R_S$ . Astfel, dacă impedanța de intrare este de 1 k $\Omega$ , cîștigul va fi de 100 pentru o rezistență de feedback de 10 k $\Omega$  și respectiv de 100 pentru  $R_F = 100$  k $\Omega$ .

Dacă nu cunoaștem impedanța de intrare  $R_S$  (impedanța sursei) sau avem dubii asupra valorii ei, putem conecta o rezistență de reacție  $R_F$  de valoare precisă (cunoscută), după care vom aplica amplificatorului semnalul de la sursă. Măsurînd cîștigul amplificatorului,  $A_V$ , vom calcula apoi valoarea  $R_S$  împărțind pe  $R_F$  la cîștig.

Etajul preamplificator realizat pe baza acestor considerente este prezentat în fig. 4 și 5. Răspunsul său la un semnal dreptunghiular va fi foarte bun, iar răspunsul la semnalele sinusoidale de audiofrecvență va fi aproape perfect.

Desigur, elementele prezentate în acest material sînt sumare și au o notă de particular prin exemplul simplu considerat; sperăm totuși ca ele să încurajeze pe acei constructori amatori care, dintr-un motiv sau altul, mai au unele rețineri în facerea acestui inevitabil pas de țineră la curent cu tehnica prezentului.

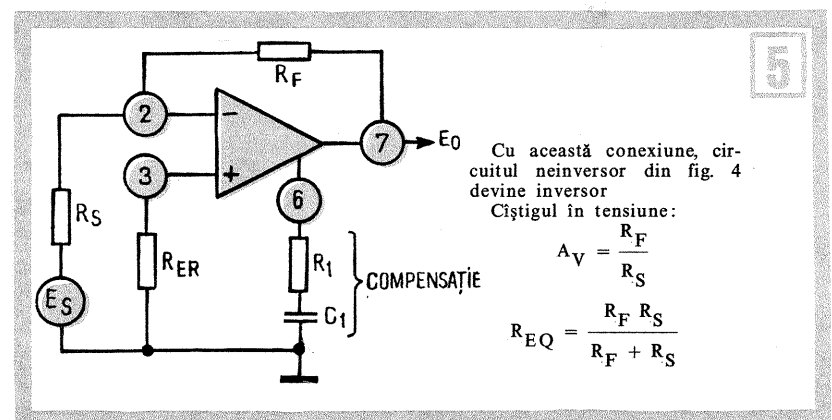
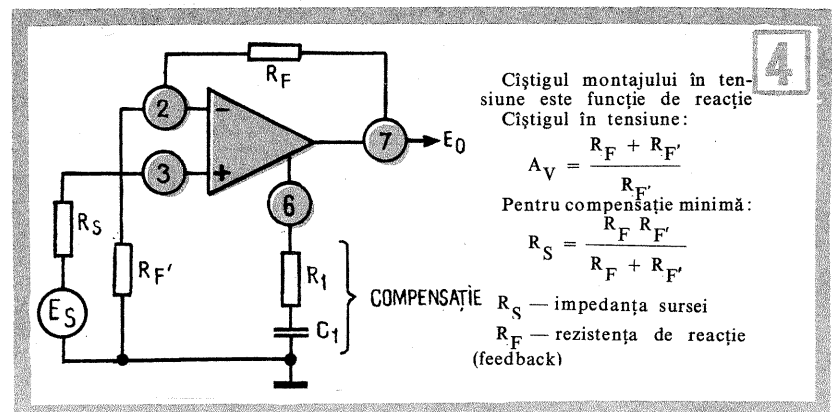
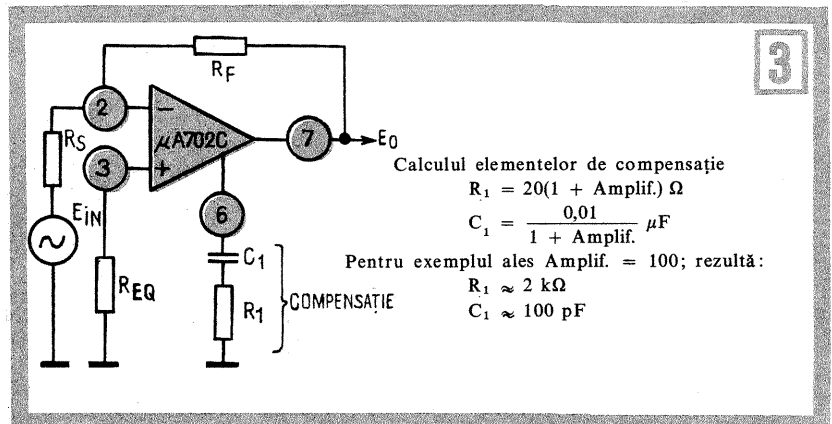
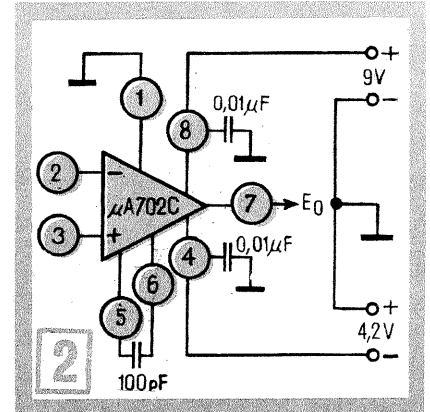
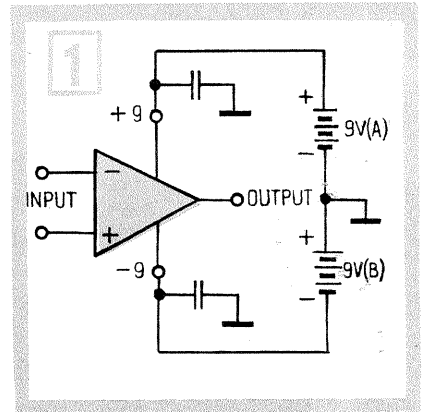

# Hi-Fi

## AMPLIFICATOR PENTRU SONORIZARE

Ing. STEJĂREL GRÎNEA

În seria montajelor cu tranzistoare ca amplificatoare de mare putere, întîmpinăm, adeseori, dificultăți în problema protejării electronice a tranzistoarelor finale, care — în orice tip de montaj — sînt sensibile la micșorarea sarcinii sub valoarea indicată în schemă, putîndu-se distruge instantaneu la orice scurtcircuit pe ieșire.

Montajul prezentat mai jos este recomandat electroniștilor avansați, celor care lucrează în cercetare și, bineînțeles, celor care dispun de piesele necesare și doresc să se alinieze pe drumul actual în domeniul Hi-Fi în audiofrecvență.

Montajul a fost realizat experimental, obținîndu-se următoarele performanțe:

- puterea de ieșire sinusoidală:  
60 W (alimentare la 70 V)  
80 W (alimentare la 84 V),  
respectiv, puterea muzicală = 75 W — 100 W la o sarcină de 8Ω/100 W (8 difuzoare Goodmans de 15 W/16 Ω legate SERIE-PARALEL);
- sensibilitatea la intrare: 750 mV/100 kΩ;
- alimentare: 35 V, pentru 75 W; 42 V, pentru 100 W;
- banda de frecvențe amplificate: 20 ... 30 000 Hz ± 1 dB la 75 W;
- raport semnal/zgomot: 85 dB

### MODUL DE FUNCȚIONARE

Tranzistorul T<sub>1</sub> funcționează ca adaptor de impedanță, fiind montat ca repetor pe emitor.

Prin potențiometrul de volum P<sub>1</sub> se atacă etajul de intrare constituit dintr-un preamplificator diferențial, cu tranzistoarele T<sub>2</sub> și T<sub>3</sub>.

După cum se vede din schemă (fig. 2), tranzistorul T<sub>2</sub> este excitat de semnalul de intrare, în timp ce T<sub>3</sub> este atacat de un semnal de contrareacție globală reglată cu ajutorul rezistenței semireglabile de 25 kΩ la o valoare de cca 18 kΩ.

Tranzistorul T<sub>4</sub> are rolul de atac prefinal. Condensatorul de 220 pF din baza și colectorul său limitează transmiterea frecvențelor ultrainalte și a armonicilor acestora.

În circuitul de colector al tranzistorului T<sub>4</sub> regăsim tranzistoarele defazoare T<sub>7</sub> și T<sub>8</sub>.

Reglajul simetriei se efectuează cu potențiometrul P<sub>3</sub>, pentru obținerea unei tensiuni cit mai reduse pe linia mediană.

«Deschiderea» etajului final este asigurată prin căderea de tensiune fixă pe cele 3 diode cu siliciu în serie și rezistențele adiționale (P<sub>3</sub> și 47 Ω).

Tranzistoarele finale (cite o pereche pentru varianta de 75 W și două perechi în paralel pentru varianta de 100 W) sînt montate în varianta cu priză mediană la masă, cu plusul și minusul separat. Această manieră înlătură necesitatea folosirii condensatorului electrolitic pentru decuplare — condensator folosit uzual în aceste montaje de tip cvasicomplementar.

Montarea în paralel a două perechi de tranzistoare la ieșire nu complică decît problema mecanică, ușurînd în același timp problema răcirii (mărită pentru varianta de 75 W).

Revenind la circuitul de protecție al montajului, s-au prevăzut mai multe situații uzuale, astfel încît protecția este aproape perfectă și în condiții optime de reglaj, ea putînd fi aplicată oricărui montaj de acest tip.

Anume, protecția principală este realizată electronic, cu tranzistoarele T<sub>5</sub> și T<sub>6</sub> și piesele anexe. Atunci cînd debitul unuia dintre tranzistoarele finale devine excesiv (din cauze externe sau interne), prin rezistența de emitor a acestuia, căderea de tensiune crește considerabil; această variație bruscă este transmisă la baza unuia din cele două tranzistoare.

Preregajul inițial, prin polarizări, aduce cele două tranzistoare T<sub>5</sub> — T<sub>6</sub> în stare de blocaj și, ca atare, ele nu influențează montajul.

Prin modificarea polarizării bazei se depășește pragul de deschidere — de 0,7 V (b — e) pentru tranzistoarele cu siliciu — astfel că semnalul provenit din emitorul unuia din tranzistoarele finale va deschide unul din cele două; astfel, baza unuia din defazoare e dusă la masă, blocînd tot finalul.

Dupa eliminarea scurtcircuitului și întreruperea alimentării, tranzistoarele ajung în starea inițială.

Celelalte puncte de protecție se referă la posibilitatea aplicării de tensiune continuă pe linia de difuzoare, în cazul străpunerii unui tranzistor de ieșire. Pentru a elimina aceasta, s-au montat, polarizate invers, diodele

cu siliciu de tipul 1 N 4007 (procurate de I.P.R.S.—Băneasa) între plus respectiv minus și emitor, respectiv colectorul fiecărui final.

Pentru evitarea transmiterii unui scurtcircuit pe etajul diferențial, alimentarea acestora se face prin dioda serie (1 N 4007) cu rezistența de 1,8 kΩ. Oscilațiile (curenții) de înaltă frecvență ce pot apărea sînt duse la masă prin condensatoarele de ordinul nanofarazilor: la plus, la minus și la ieșire (difuzor).

Pe lângă contrareacția globală, aplicată diferențialului, se îmbunătățește răspunsul printr-o reacție negativă pentru frecvențe înalte, aplicată direct de la ieșire la baza lui T<sub>4</sub> printr-un condensator de ordinul sutelor de picofarazi.

O siguranță fuzibilă pe ieșire, în serie cu difuzorul, este o altă măsură de protecție binevenită.

De remarcat condensatoarele de decuplaj de 50 nF pe fiecare ramură de alimentare, pentru șuntare la masă a oricăror oscilații de înaltă frecvență.

### DATE CONSTRUCTIVE

Obținerea tensiunii necesare pentru alimentarea amplificatorului (tensiune continuă de 35, respectiv 42 V) nu ridică probleme deosebite.

Schema alimentatorului este dată în fig. 1. Miezul transformatorului poate fi între 16—20 cm<sup>2</sup>, pe tole de preferință tip «manta».

Secundarul se va bobina cu sîrmă de grosime minimă de 1,5 mm (Cu-Em sau Cu-bumbac), asigurîndu-se o tensiune alternativă de 24 V, respectiv 30 V.

Pentru un pachet de tole E+I cu secțiunea miezului de 20 cm<sup>2</sup>, datele transformatorului vor fi următoarele:

- pentru primar (220 V), 550 de spire cu conductor Cu-Em cu  $\phi = 0,6$  mm (fiecare strat izolat);
  - pentru ecran, un strat cu conductor Cu-Em  $\phi = 0,3$  mm;
  - pentru secundar, 65 de spire Cu-Em  $\phi = 1,5$  mm pentru tensiunea alternativă de 24 V, respectiv 81 de spire cu același conductor pentru tensiunea de 30 V.
- Diodele de tip RA 120 sau RA 220 vor fi montate pe radiatoare.

De menționat ecranul electrostatic între primar și secundar, constînd dintr-o înfășurare «fără cap» (un capăt bine izolat, lăsat liber) cu sîrmă de 0,3 mm — celălalt capăt fiind legat la masă.

În afara tranzistoarelor finale (2 buc. pentru 75 W, respectiv 4 buc. pentru 100 W), întreg montajul încapă pe o plăcuță de cablaj imprimat, cu dimensiuni de cca 20 x 10 mm.

Realizarea cablajului nu reprezintă o problemă pentru un electronist avansat. Nu dăm date concrete în această privință, deoarece soluția este în funcție de dimensiunile pieselor disponibile — în special de cele ale condensatoarelor electrolitice (care trebuie să fie de calitate foarte bună).

Tranzistoarele finale vor fi montate pe radiatoare adecvate, suficient de mari, de orice tip.

Rezistențele de emitor vor fi bobinate din nichelină pe un suport adecvat, care să poată suporta pînă la 10 W.

Tranzistoarele T<sub>7</sub> și T<sub>8</sub> (defazoare) vor fi montate, după necesitate, pe radiatoare (mult mai mici decît cele ale tranzistoarelor finale), chiar pe plăcuța de cablaj imprimat.

REGLAREA MONTAJULUI implică aparatura minimă de laborator, și anume:

- o sursă stabilizată de tensiune continuă de 40 V;
- voltmetru, ampermetru;
- generator de joasă frecvență;
- rezistență de sarcină — 8Ω/50 W;
- osciloscop.

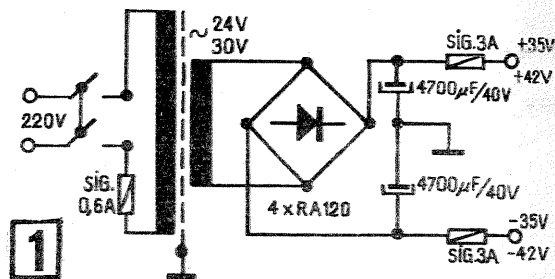

Reglajul se va începe prin alimentarea montajului la tensiunea de ±25 V, de la surse separate, și măsurarea curentului absorbit pe una din ramuri, care nu trebuie să depășească 50 mA (reglabil din potențiometrul semireglabil P<sub>3</sub>). Se va regla curentul de mijloc 0 în raport cu extremitățile, din P<sub>2</sub>.

Se va urmări consumul general pentru un semnal de atac de cca 1 V la intrare, din generator, care trebuie să ajungă la 1 A.

După aceasta se face alimentarea montajului cu tensiunea nominală și se vor relua reglaje în ordinea de mai sus.

Cu generatorul și osciloscopul se va urmări forma curbelor sinusoidale pentru diferite frecvențe, acționîndu-se, după caz, asupra rezistențelor de polarizare ale lui T<sub>1</sub> și T<sub>4</sub>.

O verificare dificilă constă în aranjarea sistemului de protecție, care se poate deconecta în faza de reglare sus-amintită, prin dezlipirea conexiunilor de la rezistențele de emitor.

După reconectarea lor se va proceda astfel: Se va monta o rezistență semireglabilă sau mai multe rezistențe fixe, în ordine descrescătoare: 8Ω, 7Ω, 6Ω, 5Ω, 4,5Ω, 4Ω, 3,5Ω ... 1Ω, în timp ce se va măsura tensiunea bază-emitor a lui T<sub>5</sub> și T<sub>6</sub>, urmărindu-se depășirea valorii de deschidere de 0,7 V a tranzistoarelor.

(CONTINUARE ÎN PAG. 8)

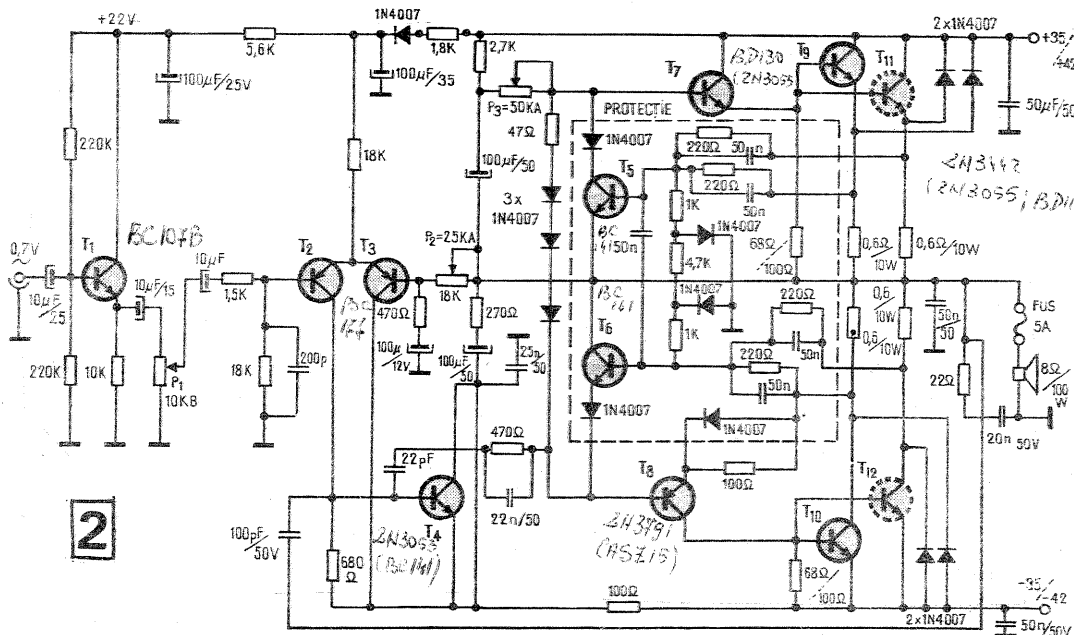

# REȚELE DE FILTRE SEPARATOARE

N. PORUMBARU

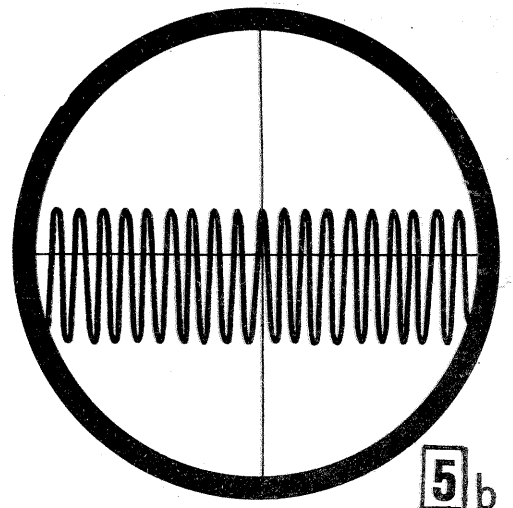
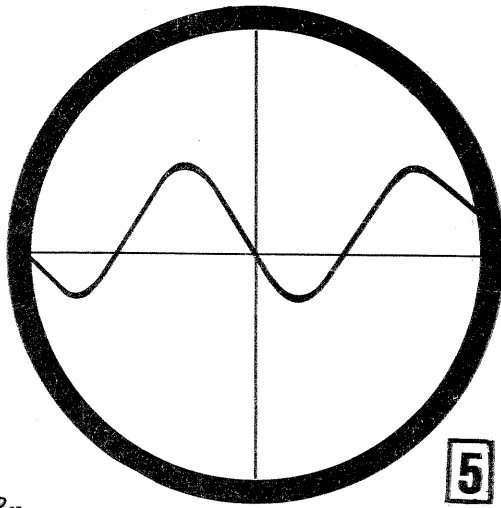

Dacă acum cîțiva ani era considerat amplificator «HI-FI» un aparat care reda frecvențele de la 50 Hz la 15 kHz + 2 dB cu distorsiuni de 5% ale armoniilor, iar o stație de 25 W era considerată «de putere», astăzi amplificatoarele de înaltă fidelitate au o frecvență de răspuns care se întinde liniar de la 20 Hz la 20 kHz + 1 dB, în ultimul timp însă chiar un răspuns linear de la 10 Hz la 40 kHz nu mai este o raritate. Distorsiunile armonice la aceste amplificatoare sînt sub 1%, iar puterea lor este de ordinul sutelor de wați.

Procurarea sau construirea unor amplificatoare cu asemenea performanțe profesionale nu este la îndemîna constructorilor amatori, de aceea am considerat util să descriem în articolul de față unele artificii simple și puțin costisitoare, care permit totuși o îmbunătățire substanțială a calității redărilor.

Redarea sunetelor în electronică se realizează cu difuzoare. Despre difuzoare și incinte de difuzoare au apărut în revista noastră o serie de articole; astfel, ne referim numai la faptul că un singur difuzor nu poate reda fidel întreaga gamă de frecvențe audio. În acest scop se folosesc mai multe difuzoare construite pentru un anumit domeniu de frecvențe, iar repartizarea corespunzătoare a frecvențelor la difuzoare este asigurată de o rețea de filtre separatoare. Filtrele de obicei sînt realizate din elemente L-C. Rețeaua este o combinație de filtre trece-sus, trece-jos și trece-bandă.

În fig. 1 este reprezentată o schemă simplă cu două difuzoare cu filtrele corespunzătoare. Astfel, difuzorul pentru înalte este prevăzut cu un filtru trece-sus format din  $L_1-C_2$ , iar circuitul difuzorului pentru joase conține elementele  $L_2-C_1$ , care formează un filtru trece-jos. Curba idealizată a acestor filtre este redată în fig. 2. Se poate vedea că atenuarea este de 12 dB/octavă, iar punctul de întîlnire al celor două curbe, numit frecvență de întretăiere, este de 1 kHz și cu 3 dB sub nivelul de trecere

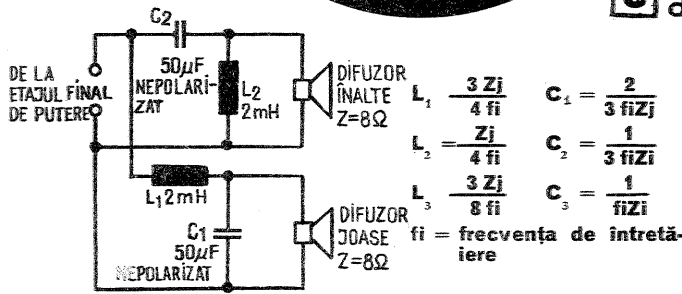

Frecvență Hz	C <sub>1</sub> F	R <sub>1</sub> Ohm	C <sub>2</sub> F	R <sub>2</sub> Ohm
1 500	0,04	1 500	0,06	1 500
1 200	0,062	1 200	0,10	1 200
1 000	0,01	1 000	0,15	1 000
800	0,20	790	0,25	790
650	0,25	600	0,40	600

al celor două filtre. Se consideră util acest lucru intrucît 3 dB reprezintă jumătate din volumul total și intrucît această frecvență se aude la amîndouă difuzoarele, volumul lor se adună. O simplă adunare  $0,5+0,5=1$  demonstrează că această teorie ar trebui să fie bună. Ar trebui, dar nu este, fiindcă, în realitate, lucrurile se prezintă într-o formă puțin mai complexă.

Curba idealizată din fig. 2 în realitate apare mai puțin regulată (vezi fig. 3), iar la frecvența de întretăiere apar distorsiuni datorită unor defazări și constante de timp diferite care apar în cele două filtre, diferența vitezei și distanței sunetelor de la cele două difuzoare etc. Pînă la un anumit volum, urechea se adaptează la aceste distorsiuni și ele nu pot fi sesizate decît prin comparație.

În fig. 4 redăm schema unei rețele de filtre trece-sus-trece-jos cu o atenuare de 18 dB/octavă cu formulele corespunzătoare de calcul al elementelor componente.

Dinamica lărgită a înregistrărilor moderne impune folosirea unor amplificatoare cu o putere extrem de mare. Care este motivul?

În afară de faptul că factorul de distorsiuni la orice amplificator audio se mărește dacă puterea folosită se apropie de puterea maximă proiectată, mai intervine și faptul că sunetele redate nu sînt monofonice pure și sinusoidale și un complex de frecvențe de diferite forme care, de multe ori se suprapun, dau interferențe și intermodulații, atîngînd astfel amplitudini uneori de 2-3 ori mai mari decît la o frecvență monofonică pură. Dacă amplificatorul nu are putere suficientă ca să redea nedistorsionat aceste virfuri de amplitudine, semnalele de virf se limitează și apar armonici care intră în rețeaua de redare și produc distorsiuni.

Să vedem un exemplu: de pildă, dacă un amplificator de 50 W dă un semnal de 20 Veff către un difuzor de 8 Ω (vezi fig. 5A). Dacă simultan cu acest semnal apare «explozia» unui semnal de 1 000 Hz tot de 20 Veff (fig. 5B), rezultatul va fi un semnal asemănător celui din fig. 5C. Se vede că amplitudinea rezultată este dublă.

Un amplificator de 100 W nu satisface cerința unei redări fidele intrucît  $P = E^2/Z$  ( $P$  = putere în wați,  $E$  = tensiune Veff, iar  $Z$  = impedanța difuzorului în ohmi). Se vede astfel că se cere o putere de 200 W. Un amplificator de 50 W ar avea semnale limitate, cu distorsiuni care se sesizează și fără termen de comparație.

Distorsiunile care provin din limitarea semnalului, în afară de distorsiuni datorită armoniilor, produc și distorsiuni de intermodulație, care constau din însumarea și diferența frecvențelor.

Distorsiunile de intermodulație sînt foarte jenante și sesizabile și de o ureche neformată.

De menționat că un alt impediment al filtrelor pasive intercalate între etajul final și difuzor este faptul că la calcularea filtrelor, difuzorul este considerat ca o sarcină rezistivă pură. În realitate, difuzorul este o impedanță care se schimbă în raport de frecvența aplicată.

Folosind un artificiu, se pot înlătura toate deficiențele menționate mai sus.

## ETAJE FINALE PE CANALE DE FRECVENȚE

Folosind schema din fig. 6 se pot remedia toate neajunsurile semnalate. Analizînd schema, se poate observa că se compune, de asemenea, dintr-un filtru trece-sus și un filtru trece-jos. Ceea ce este deosebit este faptul că rețeaua de filtre este amplasată între etajul preamplificator și etajele finale de putere. În tabelul nr. 1 sînt redată valorile elementelor componente în raport de frecvențele de întretăiere folosite în mod uzual.

Schema prezentată are o serie de avantaje. Astfel, există o posibilitate mai bună de adaptare a etajului final la impedanța difuzorului, domeniul de frecvențe fiind mai restrîns. De asemenea, sarcina filtrului este o rezistență pură ( $R_1-R_2$ ) de o valoare suficient de mică ca să nu fie influențată de impedanța de intrare mare a etajului final. De aici rezultă o adaptare mai bună și constantă într-o gamă largă de frecvențe. Condensatoarele folosite în filtru au valori mai mari decît în schema din fig. 1, însă datorită puterilor mici se pot realiza din sîrmă subțire, respectiv la dimensiuni incomparabil mai mici decît cele din fig. 1, unde, pentru evitarea pierderilor, necesitatea folosirii unui conductor cu o secțiune considerabilă mărește corespunzător gabaritul inductanței.

Un alt aspect pozitiv al schemei după fig. 6 este posibilitatea schimbării independente a caracteristicilor celor două filtre, prin schimbarea condensatoarelor și rezistențelor, fără a fi necesară schimbarea valorii inductanțelor. Există, astfel, posibilitatea unei adaptări simple la caracteristica de răspuns a difuzoarelor. Schema permite, de ase-

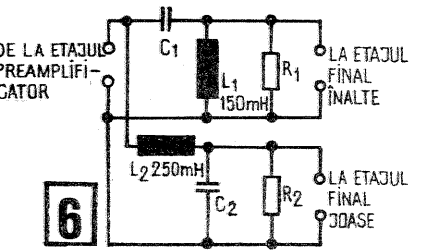

menea, reglarea independentă a volumului la cele două canale, pentru o echilibrare și linearizare perfectă.

Folosind schema conform fig. 6, dispar fenomenele de distorsiuni de armonici și de intermodulație datorită limitării semnalului în etajul final de putere.

Domeniul de frecvențe fiind mai îngust, elementele aferente fiecărui etaj final se pot corela ușor cu banda de trecere, totodată, randamentul este incomparabil mai bun.

Astfel, dacă reluăm exemplul dat la fig. 1, cu un amplificator care trebuie să redea concomitent un semnal de 50 Hz/20 Veff cu un semnal de 1 000 Hz/20 Veff, am ajuns la concluzia că folosind filtrele conform fig. 1, pentru o redare fidelă este necesar un etaj final cu o putere de 200 W.

Realizînd schema dată în fig. 6, este suficientă folosirea a două etaje finale de putere, cu 50 W fiecare.

La realizarea practică a acestei scheme, în circuitul fiecărui etaj final de putere se montează cite un potențiomtru semireglabil, pentru ajustarea independentă a volumului, iar preamplificatorul este prevăzut cu reglaje de volum și ton general.

## REGLAREA MONTAJULUI

Reglarea unui amplificator cu canale de frecvențe separate se execută cel mai corect și repede folosind un generator de audiofrecvență, un osciloscop și un disc etalon sau o transmisie de calitate pe UUS.

Etapile de reglaj sînt următoarele: 1) punerea în fază a difuzoarelor; 2) reglarea etajelor finale la amplitudini egale; 3) corelarea frecvenței de întretăiere a filtrelor cu difuzoarele folosite în vederea unei redări lineare; 4) reglaj final prin reluarea etapei nr. 2.

(CONTINUARE ÎN PAG. 22)

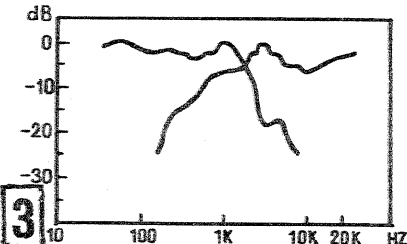
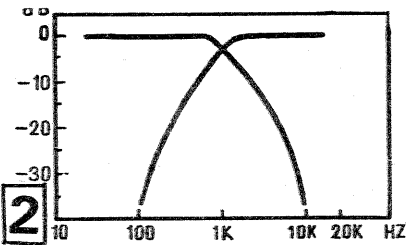
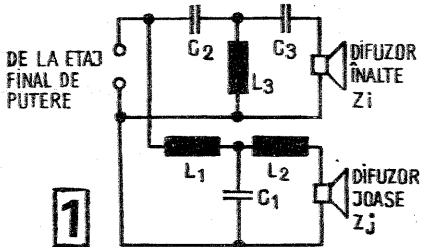

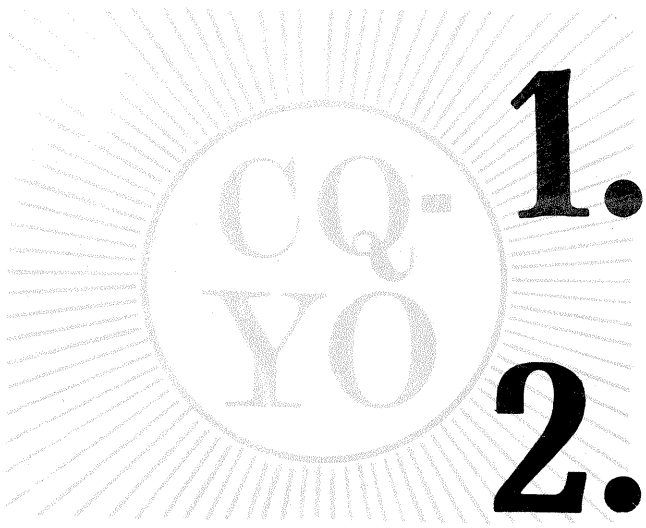

# CONVERTOR 144/10,7 MHz

## RADIORECEPTOARE CU CONVERSIE DIRECTA

# 1.

Ing. G. PINTILIE -  
YO3AVE

În cazul cînd sîntem în posesia unui receptor de unde scurte, pentru a putea recepționa banda de unde ultracurte repartizată radioamatorilor, de 144-146 MHz, este nevoie de un convertor de frecvență. Acesta se poate realiza în două variante: cu frecvența oscilatorului local din convertor fixă, de regulă stabilizată cu cristal, acordul în bandă realizîndu-se la intrarea receptorului de unde scurte folosit într-un domeniu de frecvență de 2 MHz, sau, în altă variantă, cu frecvența oscilatorului local din convertor variabilă și cu frecvența fixă a receptorului. Convertorul prezentat folosește cea de-a doua variantă.

Montajul este realizat pe o placă cu cablajul imprimat cu dimensiunile de 100 x 75 mm. Desenul cablajului imprimat cu modul de amplasare a pieselor sînt prezentate în figura 2. În fotografie este prezentată imaginea de ansamblu a convertorului.

Convertorul se alimentează la o sursă de curent continuu stabilizată de 9 V. Borna plus este conectată la masă. Consumul total este de maximum 5 mA.

Semnalul captat de antenă (fig. 1) este aplicat pe o priză intermediară a bobinei L1, care împreună cu L2 formează un filtru «trece bandă» cu o lărgime de ordinul a 2,5 MHz, atunci cînd distanța între marginile extreme ale acestora este de 1 mm. Semnalul este aplicat etajului amplificator (T1), care este realizat în montaj neutrodinat. Acest fapt înlătură posibilitatea de autooscilare, totodată obținîndu-se un mare factor de amplificare.

Tranzistorul T2 îndeplinește rolul de mixer. Semnalul din eter este aplicat pe bază, de pe o priză a înfășurării L3, iar cel al oscilatorului local — pe emitor. În circuitul de colector este conectat un filtru acordat pe frecvența de 10,7 MHz.

Acordul în bandă este realizat cu un condensator variabil dublu (produs de Uzinele «Electronica»), de tipul celor folosite în receptoarele radio românești care conțin banda de unde ultracurte.

Pentru a asigura un ecart de frecvență de ordinul a 2,5 MHz, se folosesc condensatoare serie și paralel, C14 și C15 la oscilatorului local și C5 și C6 — la amplificator.

Bobina oscilatorului local L4 se realizează pe o carcasă de tipul celor folosite în blocul UUS de la receptorul «Mamaia», folosind miezul respectiv din ferită; realizarea bobinei se face conform desenului din fig. 4.

În montaj sînt folosite rezistențe de 0,5 sau 0,25 W; toate condensatoarele sînt de tipul ceramic, produse de I.P.R.S. Se pot folosi și alte condensatoare care să corespundă ca valoare și gabarit.

Tranzistoarele T1 și T2 sînt de tip BF 181 (182, 183, 200), iar T3 de tipul BF 214 sau BF 215.

În cazul cînd receptorul de unde scurte pe care îl posedăm nu poate recepționa frecvența de 10,7 MHz, atunci filtrul L5-L6 se poate accorda pe o altă frecvență în domeniul 4-9 MHz în felul următor: L5 și L6 se vor realiza pe o carcasă de la transformatoarele de frecvență intermediară folosite în receptoarele românești «Delta», «Albatros» și «Cora». Se bobinează întîi L5 care are 20 de spire, din conductor  $\phi$  0,1 Cu-Em și apoi L6 care are două spire din aceeași sîrmă.

Capacitatea C17 va avea următoarele valori pentru diferite frecvențe: 180 pF — 4 MHz; 120 pF — 5 MHz;

75 pF — 6 MHz; 56 pF — 7 MHz; 36 pF — 8 MHz și 27 pF pentru 9 MHz. Bineînțeles, în acest caz va trebui să acționăm asupra miezului din ferită de la L4 pentru a face corecția de rigoare a frecvenței oscilatorului local.

Acordul filtrului de intrare se face în mijlocul benzii de 2 m, pe frecvența de 145 MHz, acționînd condensatoarele trimere C1 și C3. Acordarea circuitului de la ieșirea amplificatorului se face cu ajutorul lui C7.

Blocul convertor se prinde în 3 locuri, cu 3 șuruburi M3, folosind distanțiere înalte de cel puțin 10 mm. Legătura între borna coaxială de antenă și convertor, precum și între ieșirea convertorului și intrarea receptorului de unde scurte folosit se face cu tronsoane de cablu coaxial cu impedanța de 75  $\Omega$ .

Desenul cablajului imprimat este prezentat în fig. 2 la scara de 1:1. Pentru a realiza cablajul imprimat se decupează din revistă desenul acestuia și se aplică pe partea cuprată a plăcii. Cu un obiect ascuțit (dorn, ac mare) se înseamnă prin înțepare locurile unde vom practica găurile. Pentru condensatoare, rezistențe și bobine vom da găuri cu un spiral de 1-1,2 mm. Pentru locurile de prindere a condensatorului variabil și pentru cele 3 găuri de prindere a plăcii se folosește un spiral de 3,3 mm. Pentru prinderea condensatoarelor trimere și carcasa bobinei L5 folosim un spiral de 1,8 mm.

După ce au fost date toate orificiile, se lustruiește partea cuprată cu un șmirghel foarte fin (de preferință unul uzat). Apoi se desenează cablajul conform fig. 2, folosind o pensulă foarte fină (nr. 1 sau nr. 2). Desenul se execută cu tuș format din gudron (smoală) dizolvat în tiner sau toluen. Corodarea se face în soluție de clorură ferică. După corodare și spălarea cu apă (jet), se îndepărtează tușul cu tiner sau toluen. Placa astfel curățată se acoperă cu o soluție de colofoniu dizolvat în spirit alb concentrat. Acest strat protejează placa contra oxidării și joacă rolul de decapant la sudurile ulterioare cu cositor.

În cazul că avem posibilitate, putem arginta plăcuța țînînd-o 10-30 minute într-o soluție mult folosită de fixativ foto. În prealabil placa va fi degresată prin spălarea bine cu apă și șăpun și clătirea sub un jet de apă. În cazul argintării nu mai este nevoie de acoperirea părții metalizate cu soluție de colofoniu.

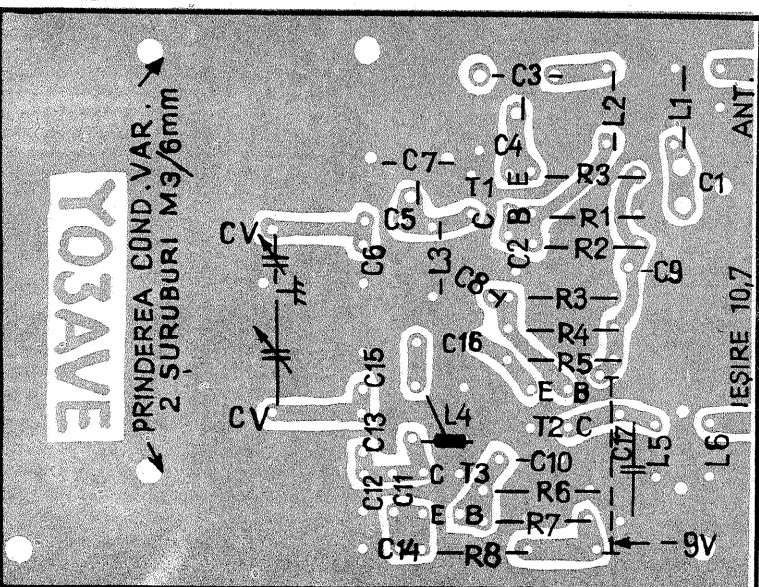
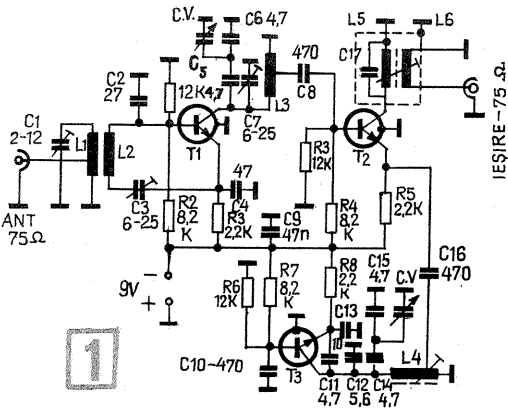

Bobina	Nr. spire	Conductor	Priză la	Carcasă	Observații
L1	6	$\phi$ 1 Cu-Ag	1,25 sp.	$\phi$ 6-aer	pas 1 mm
L2	6	"	—	"	la 1 mm de L1
L3	4	"	1 sp.	"	pas 1,5 mm
L4	3,25	"	0,5 sp.	conform fig. 3	
L5-L6	Trafo FI — «Mamaia» — 10,7 MHz — cod 2227				

(URMARE DIN PAG. 6)

Aceasta se va face cu multă prudență și avînd în vedere în permanență consumul montajului, care, pentru un atac de 1 V ef. din generator, nu trebuie să depășească 2 ÷ 3 A.

Se va urmări, de asemenea, încălzirea tranzistoarelor finale, a rezistențelor de emitor și a tranzistoarelor din etajul defazor.

În situația în care tensiunea de deschidere a tranzistoarelor T<sub>5</sub> și T<sub>6</sub> este suficient de mare, ele vor intra în conducție, bazele lui T<sub>7</sub> și T<sub>8</sub> vor fi conectate la masă și consumul pe una din ramuri va scădea brusc la zero. Aceasta înseamnă că protecția funcționează. În caz contrar, se va acționa foarte puțin, în sensul descrescător, asupra rezistențelor de 220  $\Omega$  din emitoarele tranzistoarelor finale.

Schema de principiu a amplificatorului descris este prezentată în fig. 2.

Tranzistoarele utilizate vor fi de următoarele tipuri: T<sub>1</sub> — BFY 40(BC 107 B); T<sub>2</sub>, T<sub>3</sub> — 2x BC 177; T<sub>4</sub> — 2N 3053 (BC 141); T<sub>5</sub>/T<sub>6</sub> — BC 141/BC 161; T<sub>7</sub> — BD 130 (2N 3055); T<sub>8</sub> — 2N 3791 (ASZ 15); T<sub>9</sub>, T<sub>10</sub>, T<sub>11</sub>, T<sub>12</sub> — 2N 3442 (2N 3055, BD 116).

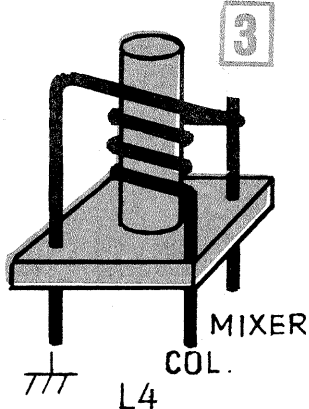

# 2.

În ultima vreme, în diverse publicații de specialitate apar din ce în ce mai des unele realizări în domeniul radioreceptoarelor pentru radioamatori, bazate pe un principiu cunoscut mai demult, însă neabordat suficient pînă în prezent. Este vorba despre radioreceptoarele care se bazează pe conversia directă în frecvențe audio a frecvențelor recepționate fără a se mai trece prin faza de frecvență intermediară.

Parametrii tehnici ai acestor radioreceptoare nu sînt, cu toată simplitatea montajului, inferiori celor mai perfecționate receptoare superheterodină.

Realizarea acestor radioreceptoare era complicată pînă acum cîva timp datorită unor imperfecțiuni tehnice ale componentelor electronice și datorită faptului că aceste aparate nu se pot utiliza la recepționarea emisiunilor telefonice cu dublă bandă laterală.

Odată cu perfecționarea tehnicii semiconductorilor și cu creșterea la emisiunile radiotelefonice cu bandă laterală unică (SSB), sistemul tinde să ia o nouă dezvoltare.

După cum se știe, la radioreceptoarele superheterodină semnalele din antenă se mixează cu semnalele unui oscilator local, în urma cărui fapt iau naștere semnale ale căror frecvențe rezultă din însumarea sau scăderea semnalelor componente (frecvență interme-

diară). Aceste semnale sînt apoi detectate, iar semnalele de AF ce rezultă sînt amplificate. Valoarea frecvenței intermediare este, de obicei, de ordinul sutelor de kHz, adică este situată în domeniul frecvențelor radio.

La receptoarele cu conversie directă, frecvențele radio recepționate din antenă sînt mixate cu semnalele unui oscilator local care generează frecvențe foarte apropiate de cele recepționate în antenă. Din mixarea lor apar semna-

le sumă sau diferență a căror valoare se situează direct în spectrul frecvențelor audio.

În acest fel, semnalele telegrafice sau cele ale emisiunilor SSB apar direct în spectrul audio.

Ca rezultat se obțin radioreceptoare mult mai simple din punct de vedere al construcției și al reglajului. Schema bloc a unui astfel de receptor este prezentată în fig. 1. Principiul de funcționare al schemei este următorul: semnalele de radiofrecvență din antenă, după ce sînt selectate într-un circuit de intrare, se aplică pe un braț al unui detector (modulator) echilibrat, de obicei cu diode semiconductoră. Pe celălalt braț al detectorului se aplică semnalul de la oscilatorul local. La ieșire se culeg semnale a căror frecvență diferă cu cca 1 000 Hz unul față de celălalt. La recepționarea emisiunilor SSB, frecvența oscilatorului trebuie să coincidă cu frecvența purtătoare suprimate.

Banda de frecvență necesară se filtrează apoi cu ajutorul filtrului de audiofrecvență. Totuși înlăturarea completă a unor frecvențe parazite nu se poate face decît prin metode mai complicate de compensare a fazei semnalelor.

După aceasta, semnalele sînt amplificate numai în audiofrecvență, după metodele clasice.

Detectorii echilibrați sînt, în general, destul de sensibile și nu necesită etaje de amplificări de radiofrecvență, fiind suficientă amplificarea de audiofrecvență care urmează după el. Totuși, din cauză că semnalele oscilatorului local au o frecvență foarte apropiată de cea a semnalelor recepționate, acestea pot fi radiate în spațiu prin antenă, perturbînd alte emisiuni. Pentru filtrarea lor se recomandă utilizarea unui etaj de radiofrecvență. În acest caz trebuie să se țină seama de unele aspecte pozitive și negative.

Astfel, pentru înlăturarea fenomenelor de intermodulație este preferabil să se lucreze cu semnale de nivel cît mai mic la intrarea detectorului echilibrat. Pe de altă parte, un etaj de R.F. mărește sensibilitatea receptorului, reduce radiațiile în antenă și permite ca detectorul să fie realizat cu materiale mai

puțin costisitoare și cu precauții mai mici.

Pentru a se împăca toate aceste cerințe, se poate utiliza un amplificator de R.F., însă acesta trebuie să aibă un coeficient de amplificare suficient de mic pentru ca produsele de intermodulație să nu fie supărătoare.

O altă condiție ce se impune este ca detectorul să aibă un coeficient de conversie cît mai mare. Condiția aceasta, pentru un montaj cu elemente pasive,

poate fi îndeplinită cu succes de detectoarele (modulatoare) echilibrate. Pentru reducerea intermodulației și a radierii spre antenă a semnalelor oscilatorului local, detectorul trebuie să fie bine echilibrat, în ambele sensuri, prin alegerea corespunzătoare a elementelor și simetrizarea înfășurărilor sau a rezistențelor corespunzătoare ale brațelor detectorului.

Trebuie să se ia, de asemenea, măsuri ca oscilatorul să nu genereze armonici, deoarece prin mixarea lor apar o serie de produse de modulație false pe frecvențe nedorite. De asemenea, se va evita tot ceea ce ar putea provoca o modulație de amplitudine a semnalului (de exemplu, lătrajul insuficient al tensiunii de alimentare, deoarece semnalul va apare modulată cu această frecvență). Dacă receptorul este realizat cu tranzistoare și alimentat din baterii, problema se rezolvă ușor din acest punct de vedere.

În concluzie, printre calitățile receptorilor cu conversie directă se pot cita: simplitate constructivă maximă pentru o selectivitate foarte bună și o sensibilitate de 1-10  $\mu$ V; reglaj simplu; pentru fiecare bandă nu este necesar să se regleze decît oscilatorul și circuitul de intrare pentru a se stabili banda de frecvențe dorită (operațiunea se poate face foarte simplu cu ajutorul unui radioreceptor etalonat sau cu ajutorul unui grid-dip-metru); stabilitate bună de frecvență; oscilatorul poate fi executat pentru a lucra pe frecvența cea mai joasă (de exemplu 3,5 MHz), unde se poate obține mai ușor o stabilitate bună, iar frecvențele din celelalte benzi se obțin prin multiplicare; lipsa frecvențelor imagine în banda de R.F. (este drept că apar frecvențe perturbatoare în A.F., dar ele se înlătură mai ușor).

Un alt domeniu în care se pot folosi aceste receptoare este cel al transivelor. Într-adevăr, după cum se poate observa, în scopul obținerii frecvențelor de lucru se poate folosi același oscilator atît la emisie cît și la recepție. În fața radioamatorilor experimenatori se deschide astfel un domeniu foarte atrăgător.

În fig. 4 dăm un exemplu de realizare a unui radioreceptor pentru banda de 28 MHz. Circuitul  $L_1C_1$  face o selecție prealabilă a semnalelor și este acordat aproximativ la mijlocul benzii de 28 MHz. Semnalul trece apoi la transformatorul  $TR_1$ , de la care se aplică simetric detectorului echilibrat cu diode.

De la oscilatorul local, realizat cu tranzistorul  $T_4$ , semnalul se aplică detectorului prin transformatorul  $TR_2$ .

Acordul pe stația recepționată se face cu ajutorul condensatorului  $C_2$ .

Tensiunea este stabilizată cu ajutorul diodei stabilizatoare D808.

cu sîrmă de 0,1 mm și are cca 300 de spire.

Transformatoarele  $TR_1$  și  $TR_2$  sînt executate pe inele de ferită de  $8 \times 4 \times 2$  mm. Numărul de spire este de 20 și respectiv 10 + 10, cu sîrmă de 0,1 mm.

În locul modulatorului (detectorului) echilibrat din schema prezentată se poate folosi unul din montajele din fig. 2 sau 3.

Regimul tranzistoarelor amplificatorului se reglează prin alegerea corectă a rezistențelor dintre colectorul și baza tranzistoarelor. Tensiunea la colectorul tranzistorului  $T_1$  trebuie să fie de 1,5-2 V. La colectoarele tranzistoarelor  $T_2$  și  $T_3$  tensiunea trebuie să fie de 4,5 V.

Dacă se deplasează priză bobinei  $L_2$  către colectorul tranzistorului  $T_4$ , se va observa că volumul semnalului crește; totodată crește și zgomotul receptorului. Se va alege, prin tatonări, poziția optimă.

La fel se va proceda și cu prizele de pe bobina  $L_1$ . Deplasarea lor către capătul de masă mărește selectivitatea, dar micșorează sensibilitatea.

Ing. B. BANȚGAF - Y03 AG

# PRE-AMPLIFICATOR

(Urmare din nr. 4/1976, pag. 8)

Rezultatele indicate, precum și răspunsul global ilustrat în curbele din fig. 1, 2, 3 și 4 se obțin cu condiția utilizării unor piese selecționate, respectiv verificarea prealabilă a tranzistoarelor.

Important este ca sistemul de alimentare să furnizeze o tensiune cît mai stabilă și foarte bine filtrată. Utilizarea unui stabilizator electronic este în acest caz recomandată.

Inițial acest preamplificator a fost experimentat de laboratoarele Fairchild în care erau montate tranzistoare BC 113. Alăturat prezentăm lista de valorile pieselor componente.

$R_1$  47 k $\Omega$ ;  $R_2$  2,2 k $\Omega$ ;  $R_3$  47 k $\Omega$ ;  $R_4$  2,2 k $\Omega$ ;  $R_5$  33 k $\Omega$ ;  $R_6$  150 k $\Omega$ ;  $R_7$  150 k $\Omega$ ;  $R_8$  120 k $\Omega$ ;  $R_9$  220  $\Omega$ ;  $R_{10}$  47 k $\Omega$ ;  $R_{11}$  56 k $\Omega$ ;  $R_{12}$  10 k $\Omega$ ;  $R_{13}$  6,8 k $\Omega$ ;  $R_{14}$  180 k $\Omega$ ;  $R_{15}$  8,2 k $\Omega$ ;  $R_{16}$  3,9 k $\Omega$ ;  $R_{17}$  150  $\Omega$ ;  $R_{18}$  1 k $\Omega$ ;  $R_{19}$  10 k $\Omega$ ;  $R_{20}$  150  $\Omega$ ;  $R_{21}$  82 k $\Omega$ ;  $R_{22}$  10 k $\Omega$ ;  $R_{23}$  2,2 k $\Omega$ ;  $R_{24}$  2,2 k $\Omega$ ;  $R_{25}$  2,2 k $\Omega$ ;  $R_{26}$  47 k $\Omega$ ;  $R_{27}$  47 k $\Omega$ ;  $R_{28}$  680 k $\Omega$ ;  $R_{29}$  5,6 k $\Omega$ ;  $R_{30}$  3,3 k $\Omega$ ;  $R_{31}$  1,5 k $\Omega$ ;  $R_{32}$  3,3 k $\Omega$ ;  $R_{33}$  3,3 k $\Omega$ ;  $R_{34}$  180 k $\Omega$ ;  $R_{35}$  1,2 k $\Omega$ ;  $R_{36}$  47 k $\Omega$ ;  $R_{37}$  1,8 k $\Omega$ ;  $R_{38}$  2,7 k $\Omega$ ;  $R_{39}$  50 k $\Omega$  (lin.);  $R_{40}$  25 k $\Omega$  (lin.);  $R_{41}$  25 k $\Omega$  (lin.);  $R_{42}$  25 k $\Omega$  (lin.);  $C_1$  30  $\mu$ F 20 V;  $C_2$  50  $\mu$ F 50 V;  $C_3$  50  $\mu$ F 50 V;  $C_4$  33 nF 125 V;  $C_5$  10 nF 125 V;  $C_6$  15 nF 125 V;  $C_7$  50  $\mu$ F 12 V;  $C_8$  20  $\mu$ F 25 V;  $C_9$  680 pF 125 V;  $C_{10}$  1  $\mu$ F 125 V;  $C_{11}$  200 pF 125 V;  $C_{12}$  47 nF 125 V;  $C_{13}$  10 nF 125 V;  $C_{14}$  3 nF 125 V;  $C_{15}$  3 nF 125 V;  $C_{16}$  0,1  $\mu$ F 125 V;  $C_{17}$  0,1  $\mu$ F 125 V;  $C_{18}$  10  $\mu$ F 6 V;  $C_{19}$  0,33  $\mu$ F 125 V;  $C_{20}$  0,33  $\mu$ F 125 V;  $C_{21}$  10 nF 125 V;  $C_{22}$  25  $\mu$ F 6 V;  $C_{23}$  3  $\mu$ F 50 V;  $C_{24}$  10  $\mu$ F 25 V;  $C_{25}$  100  $\mu$ F 12 V;  $Q_1$ -BC 154;  $Q_2$ ,  $Q_3$ -BC 109.

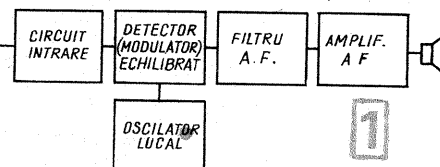

Schema bloc a receptorului cu conversie directă.

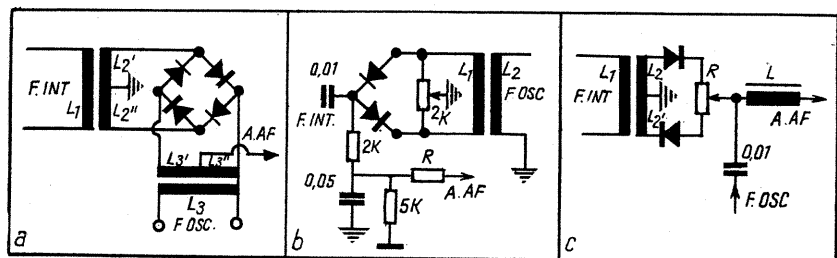

2 Detecție echilibrată cu diode.

puțin costisitoare și cu precauții mai mici.

Pentru a se împăca toate aceste cerințe, se poate utiliza un amplificator de R.F., însă acesta trebuie să aibă un coeficient de amplificare suficient de mic pentru ca produsele de intermodulație să nu fie supărătoare.

O altă condiție ce se impune este ca detectorul să aibă un coeficient de conversie cît mai mare. Condiția aceasta, pentru un montaj cu elemente pasive,

puțin costisitoare și cu precauții mai mici.

Pentru a se împăca toate aceste cerințe, se poate utiliza un amplificator de R.F., însă acesta trebuie să aibă un coeficient de amplificare suficient de mic pentru ca produsele de intermodulație să nu fie supărătoare.

O altă condiție ce se impune este ca detectorul să aibă un coeficient de conversie cît mai mare. Condiția aceasta, pentru un montaj cu elemente pasive,

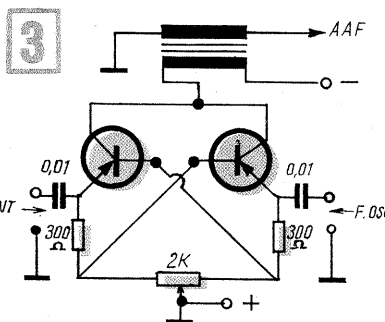

Nu s-a prevăzut un reglaj al volumului de joasă frecvență, deoarece amplitudinea semnalelor stațiilor puternice este limitată în amplificator.

Selectivitatea montajului este determinată de filtrul  $L_3-C_8-C_9$  și este de aproximativ 30 dB pentru un dezacord de 10 kHz.

O bună filtrare a perturbațiilor, datorate modulației încrucișate se obține prin echilibrarea modulatorului, adică alegerea diodelor, echilibrarea rezistențelor etc.

Acest tip de semnale perturbatoare este recunoscut prin aceea că ele se aud, oricare ar fi poziția condensatorului de acord.

### DETALIILE CONSTRUCTIVE

Bobinele  $L_1$  și  $L_2$  au câte 9 spire pe o carcasă de  $\phi$  10 mm, cu conductor de 0,5-0,7 mm. Priza pentru antenă la bobina  $L_1$  este la spira 2, iar priza pe bobina  $L_2$  aproximativ la mijloc.

Bobina  $L_3$  are 170 mH; ea este executată pe un inel de ferită de  $10 \times 6 \times 5$  mm

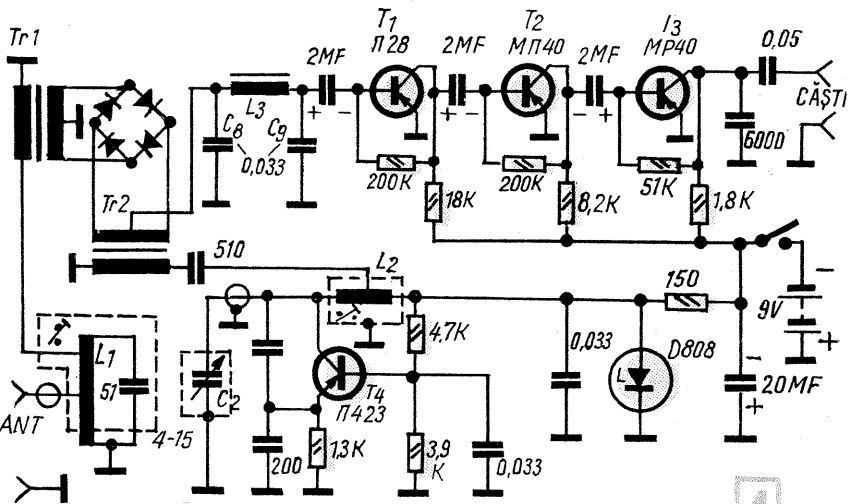

Radioreceptor cu conversie directă (28 MHz).

**AM PRIMIT  
DE LA  
CITITORI...**

# ADAPTOR PENTRU PICUP ȘI MAGNETOFON

Ing. N. ILINOIU - YO3 BCU

Este destul de dificil de a ține picupul sau magnetofonul în imediata apropiere a receptorului de radio din diverse motive, legătura cu acesta prin cablu fiind de asemenea incomodă, mai ales în cazul unui receptor de dimensiuni mai mari.

Totul se poate simplifica folosind unul din montajele descrise mai jos; picupul sau magnetofonul nu numai că nu vor mai depinde prin cablu de radioreceptor, ci ele vor putea fi montate chiar în altă cameră, la o depărtare de câțiva metri de aparatul de radio.

Montajele de mai jos au avantajul că pot fi folosite de orice posesor de radioreceptor care are banda de unde medii, întrucât emisia etajului final se face în banda de unde medii între 500 + 1 000 kHz.

Primul montaj (fig. 1) conține un etaj amplificator de joasă frecvență cu un tranzistor de tip EFT 351, constituind modulatorul și un etaj oscilator cu tranzistorul EFT 317. Oscilatorul are rolul de a produce oscilații electrice întreținute, ce se transmit prin circuitul de antenă la receptor. La rândul său, modulatorul are rolul de a modula semnalul oscilatorului.

Al doilea montaj (fig. 2) conține în plus încă un etaj de amplificare.

Schemele cu cablajul imprimat sînt date în fig. 3 și 4. Bobina L se construiește dintr-o bucată de sîrmă de Cu-Em cu diametrul de 0,25 mm. Lungimea sîrmei este de 2,5 m. Bobinarea se face pe o carcasă ce are ca miez de ferită de 10—12 cm lungime și un diametru de 8—10 mm. Se bobinează 1,250 m sîrmă

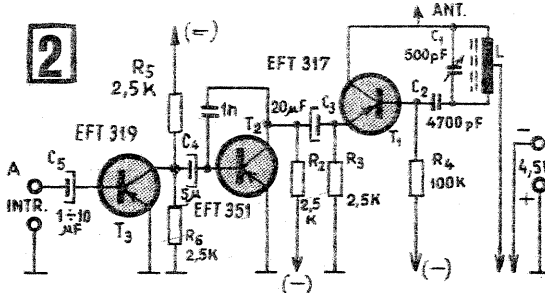
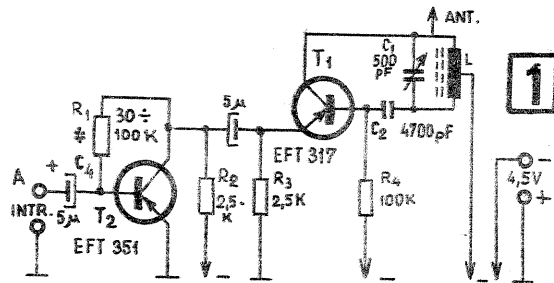

spiră lângă spiră, se scoate priză la această lungime, se continuă bobinarea în același sens cu restul de 1,250 m sîrmă, bobinarea făcîndu-se însă peste primul strat, peste care s-a răsucit o hîrtie înclieată.

Adaptorul, construit îngrijit și folosind piesele la valorile din schițe, funcționează la prima probă. Raza de acțiune a montajelor este de 3—4 m. Mon-

tindu-se ca antenă un fir de cupru izolat de 1,5—2 m, tăria semnalelor și în special calitatea acestora vor crește.

Adaptorul poate fi montat într-o cutie de mici dimensiuni, în exterior fiind priză pentru cuplarea picupului sau a magnetofonului, butonul de întrerupere a alimentării, butonul de acord și borna pentru antenă.

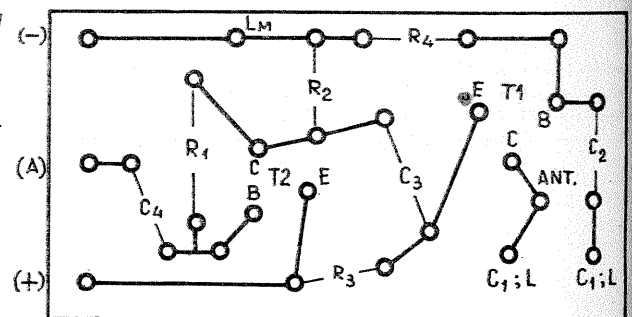
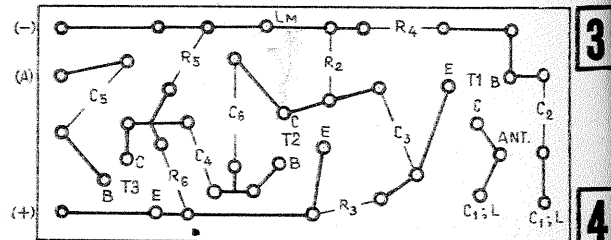

## DISPOZITIV pentru demonstrarea POLARIZĂRII LUMINII

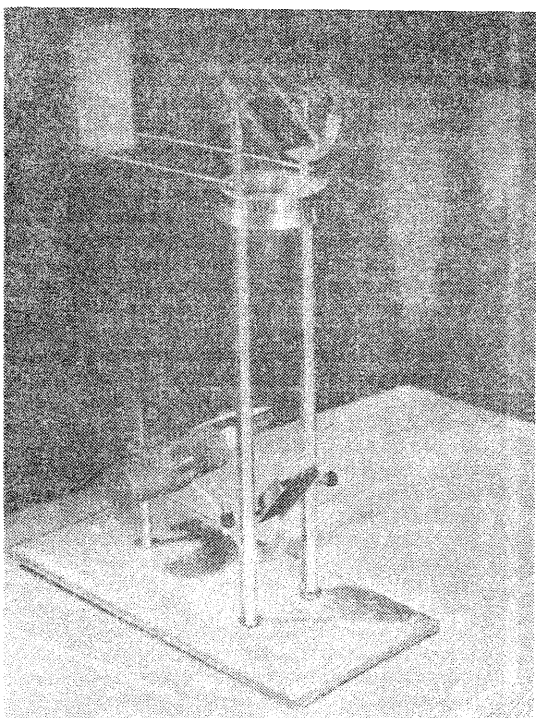

În cadrul acțiunii de autodotare a laboratoarelor de fizică ale Liceului industrial energetic din Cluj-Napoca s-au executat diverse lucrări originale, s-au multiplicat unele din cele existente, în același timp aducîndu-se și unele îmbunătățiri.

Astfel, am construit dispozitivul pentru polarizarea luminii, după un model fabricat de I.M.D. București în anii trecuți.

Îmbunătățirile aduse acestui dispozitiv constau

în: sursă de lumină proprie și sistemul de fixare a oglinzilor.

Sursa de lumină este prevăzută cu un bec alimentat cu o tensiune de 12 V și avem posibilitatea să obținem o rază de lumină sub diferite unghiuri față de planul oglinzii. Reglarea unghiului dorit se obține prin deplasarea pe verticală a sursei de lumină (fig. 1) și rotirea segmentului de inel (fig. 3) în jurul fantei (fig. 2). Valoarea unghiului este în funcție de polarizarea dorită, totală sau parțială.

Oglinzile folosite sînt executate din sticlă obișnuită afumată pe o parte. Poziția lor față de orizontală este măsurată cu ajutorul unui ac indicator montat pe partea laterală a sistemului de fixare a oglinzilor, care parcurge gradațiile unui raportor.

Elev ȘANDRU VALER-Cluj-Napoca

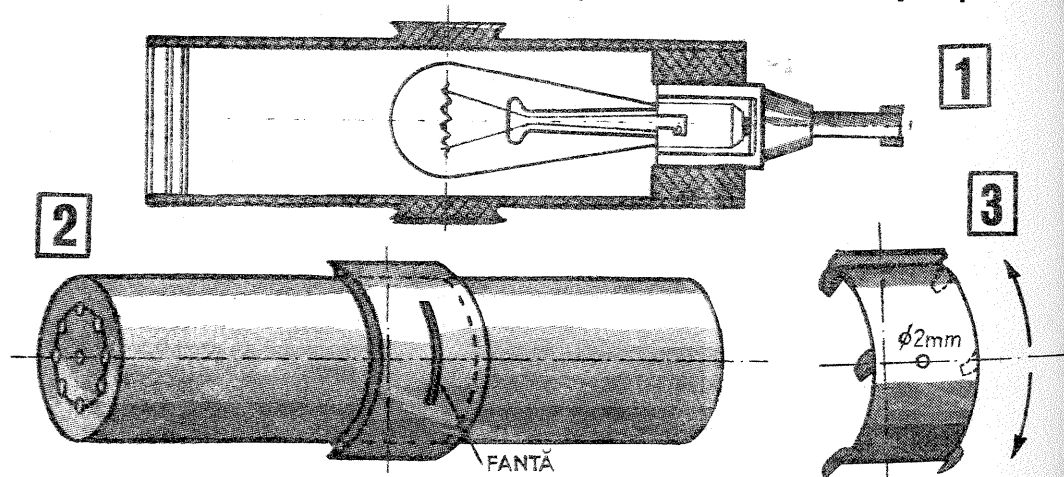

# Dispozitiv universal pentru strunjirea exterioară a țevilor

La prinderea în universalul strungului, țeava se deformează elastic (fig. 1),

prelucrându-se inegal. După eliberarea din strângere materialul revine,

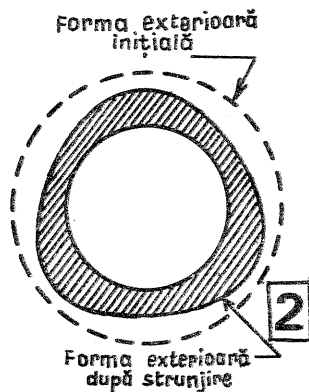
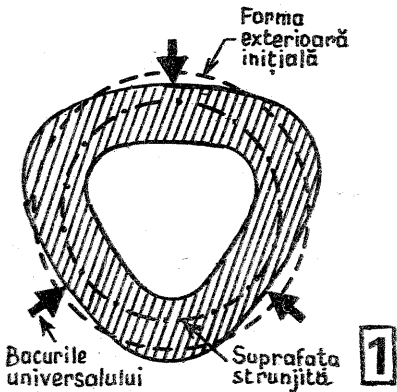

exteriorul țevii prezentând abateri de la forma circulară (fig. 2). Pentru a evita aceste neajunsuri prezentăm un dispozitiv utilizabil la

strunjirea exterioară a țevelor cu diametre între 20 și 100 mm (fig. 3). Pentru alte diametre se pot proiecta dispozitive similare cu modelul.

Ing. M. LAURIC-București

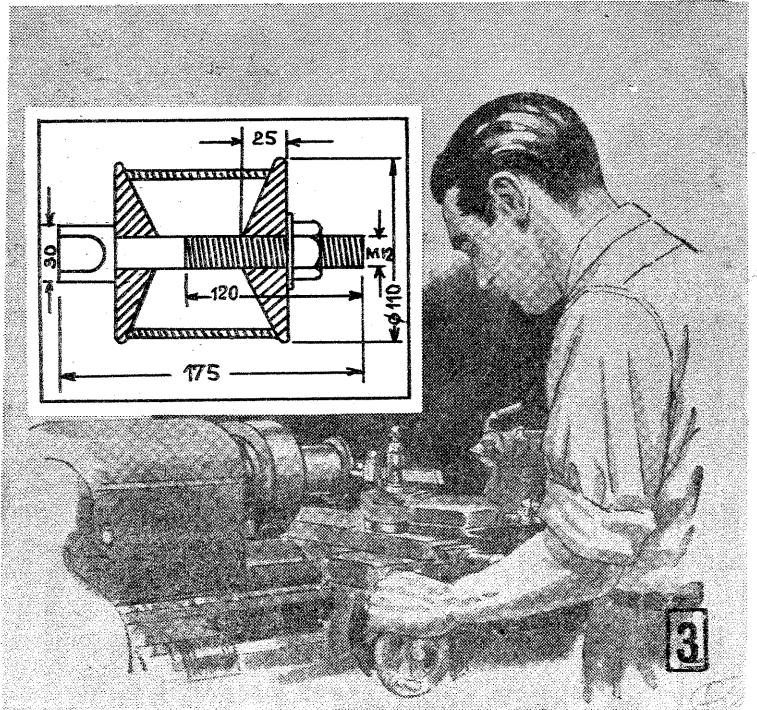

# RADIORECEPTOR INTERFON

ANDREI DODIȚĂ - Tecuci

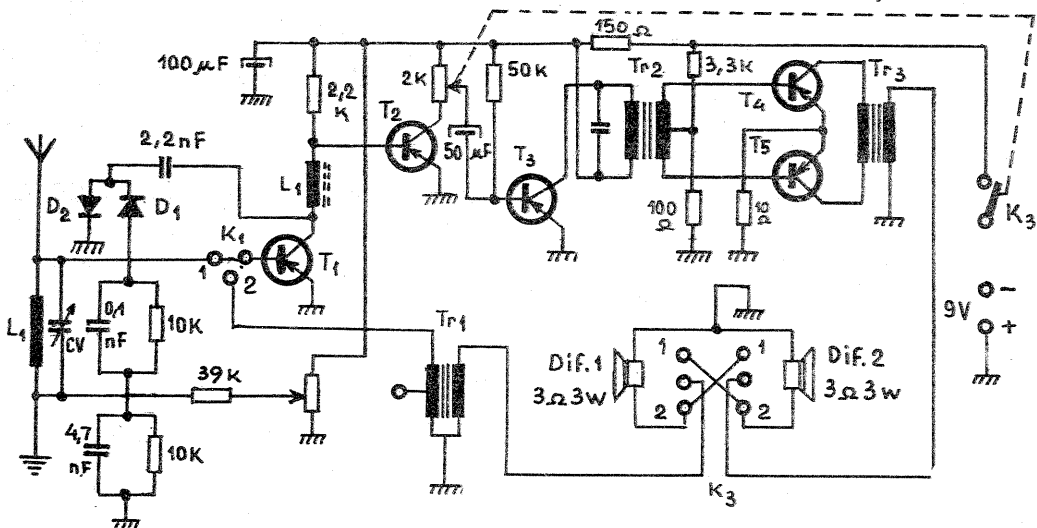

Folosind un număr redus de piese, orice radio-constructor dornic de automatizări poate realiza montajul din figură care are un dublu rol: acela de radioreceptor și de interfon.

Bobina L1 se realizează pe o carcasă cu diametrul de 10 mm și are 130 de spire din sîrmă Cu-Em  $\phi$  0,2 mm. Eventual se poate realiza pe o bară de ferită.

Șocul L2 se realizează pe un tor de ferită și are 300 de spire din sîrmă Cu-Em  $\phi$  0,1 mm.

Tranzistorul T1 poate fi de orice tip de radiofrecvență. Tranzistoarele T2, T3, T4 și T5 sînt de audiofrecvență, de orice tip.

Transformatoarele Tr1 și Tr2 sînt de frecvență intermediară de la radioreceptoarele «Albatros» sau «Neptun». Tr3 este un transformator de ieșire tot de la unul din aparatele amintite mai sus. Diodele sînt punctiforme, de orice tip. Difuzoarele au impedanța de 3  $\Omega$  și o putere de 3 W (de radioficare). Condensatorul variabil este de 500 pF.

Comutatorul K2 este un schimbător de game folosit la radioreceptoarele S 631, «Alfa» etc. Întrerupătorul K3 este de la potențiometrul de volum de 2 k $\Omega$ .

Cînd întrerupătorul K1 este în poziția 1, aparatul este folosit ca receptor, iar cînd întrerupătorul este în poziția 2, aparatul este folosit ca interfon.

În cazul cînd comutatorul K2 este în poziția 1, se vorbește în difuzorul 2 și se aude în difuzorul 1, iar cînd comutatorul este în poziția 2, difuzoarele își schimbă rolul.

Cu ajutorul interfonului prezentat se poate realiza o legătură foarte bună pînă la distanțe de 35-40 m. Radioreceptorul funcționează în banda de unde medii.

# RADIORECEPTOR PORTABIL

Elev IONEL UDREA - Roșiorii de Vede

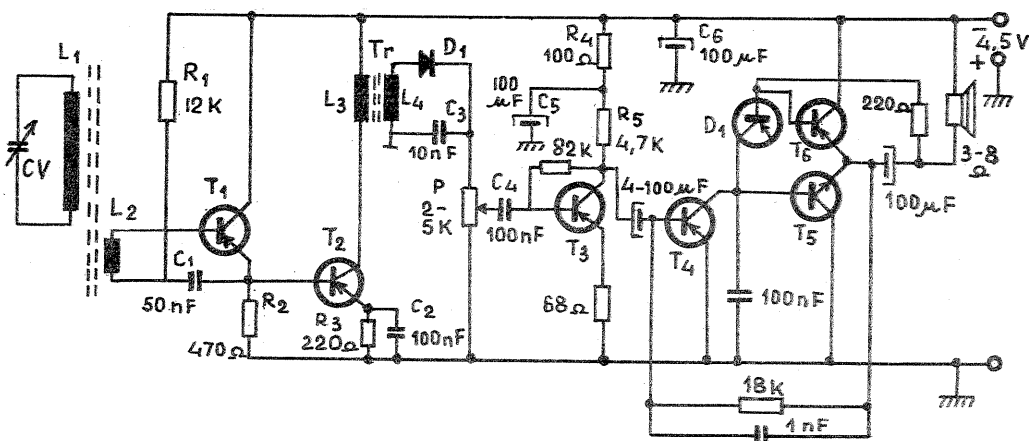

Schema alăturată reprezintă un radioreceptor portabil cu 6 tranzistoare pentru gama de unde medii. Bobina L1 are 80 de spire din sîrmă  $\phi$  0,2 mm, iar L2 are 5-8 spire din aceeași sîrmă. Bobinele L1 și L2 sînt independente și se realizează pe o bară de ferită circulară sau plată cu lungimea de 6 cm. Transformatorul Tr este bobinat pe o oală de ferită.

L3 are 60 de spire din sîrmă  $\phi$  0,1 mm, iar L4 are 150 de spire din aceeași sîrmă. Se recomandă ca transformatorul să fie cît mai depărtat de bara de ferită sau ecranat. Tranzistoarele T1-T2 sînt de tipul EFT 317-319, T3-T4 de tipul EFT 321-323, T5-EFT 373, SFT 373, T6-EFT 323. Dioda detectoare D poate fi punctiformă de orice tip. D1 este un tranzistor de la care se folosesc numai baza și colectorul. Condensatorul CV poate fi de tip miniatură, din acelea folosite la radioreceptoarele «Zefir» și «Cora». Montajul se poate face pe circuit imprimat sau cu capse. Întreg montajul (exclusiv sursa de alimentare) poate fi introdus într-o casetă cu dimensiunile 80 mm x 60 mm x 35 mm. Radioreceptorul se poate alimenta și de la două baterii SPORT de 1,5 V. În acest caz, sursa de alimentare poate fi introdusă în casetă, care va avea dimensiunile corespunzătoare.

# „TEHNIUM“ PENTRU CEROURILE TE

FEDERATIA ROMANA DE MODELISM ● PLAN METODIC EL

## AUTOMODELUL DE VITEZĂ «SPRINT»

CU TRACIUNE PRIN ELICE AERIANA ȘI  
ECHIPAT CU MOTOR DIESEL DE 2,50 cm<sup>3</sup>  
VITEZĂ ATINSĂ PE PISTĂ, 75 KM. LA ORĂ

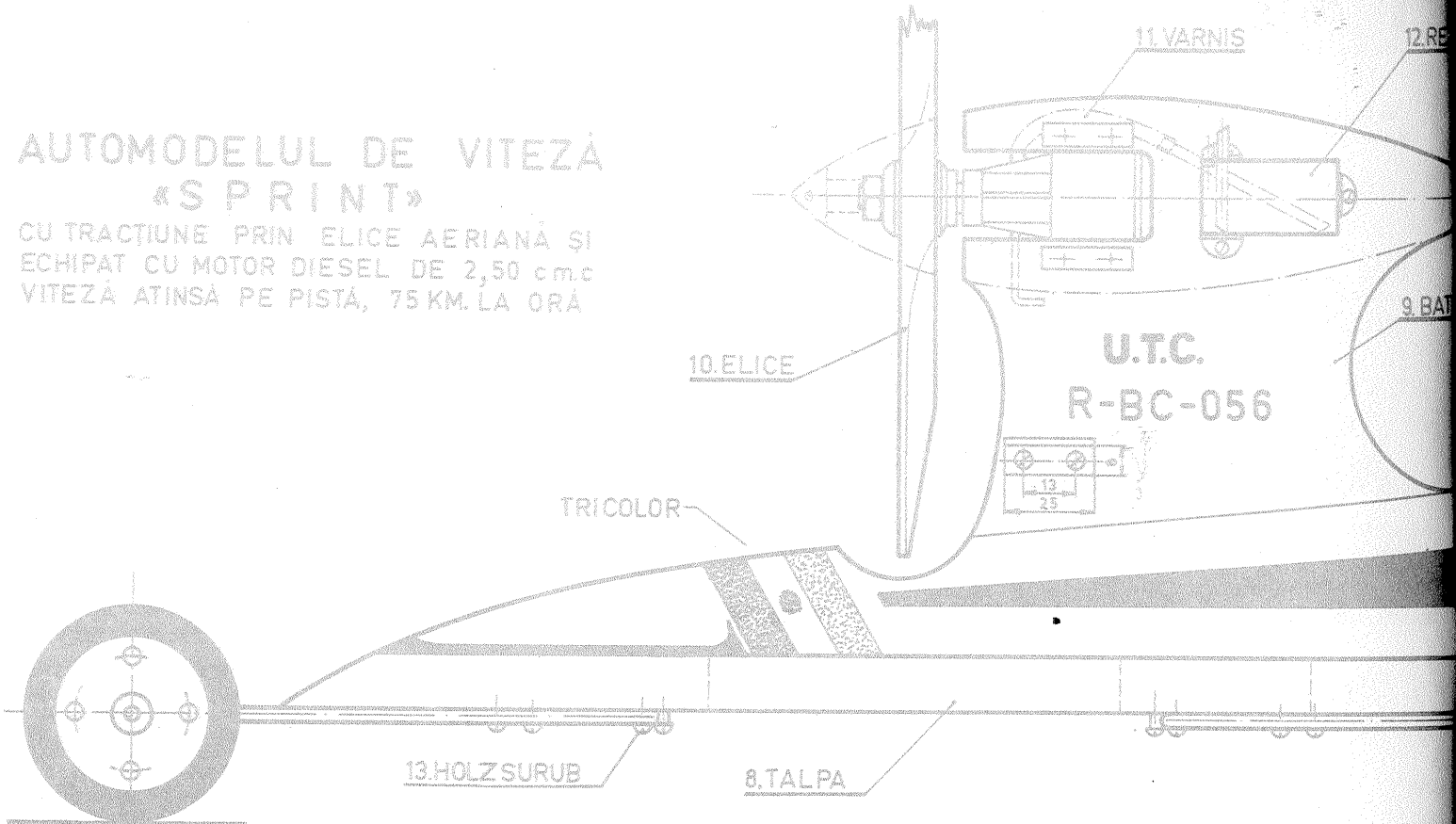

Textul explicativ al modului de construcție, asamblarea și exploatarea vor fi publicate în numărul viitor al revistei «Tehnum».

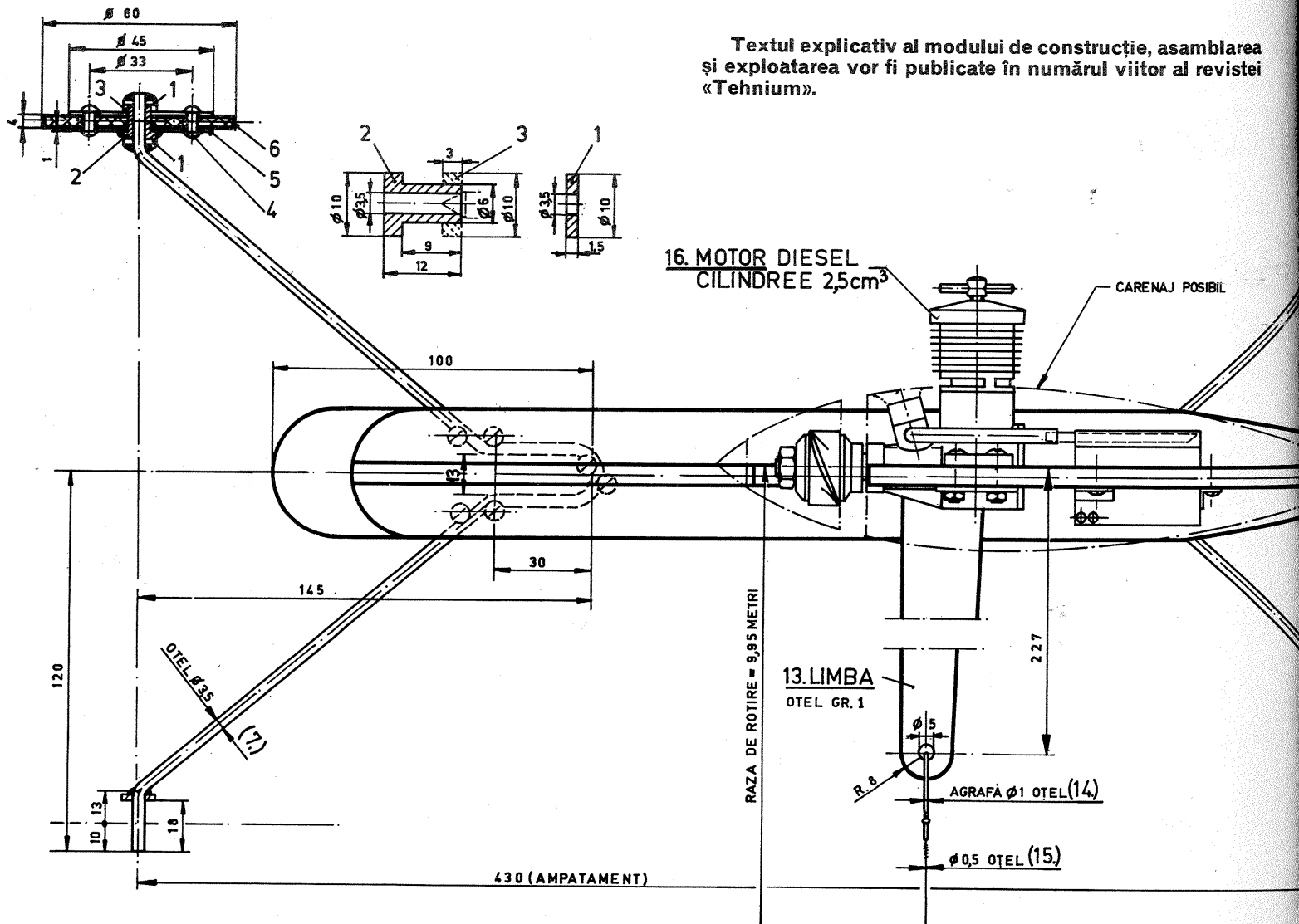

OR

TOR

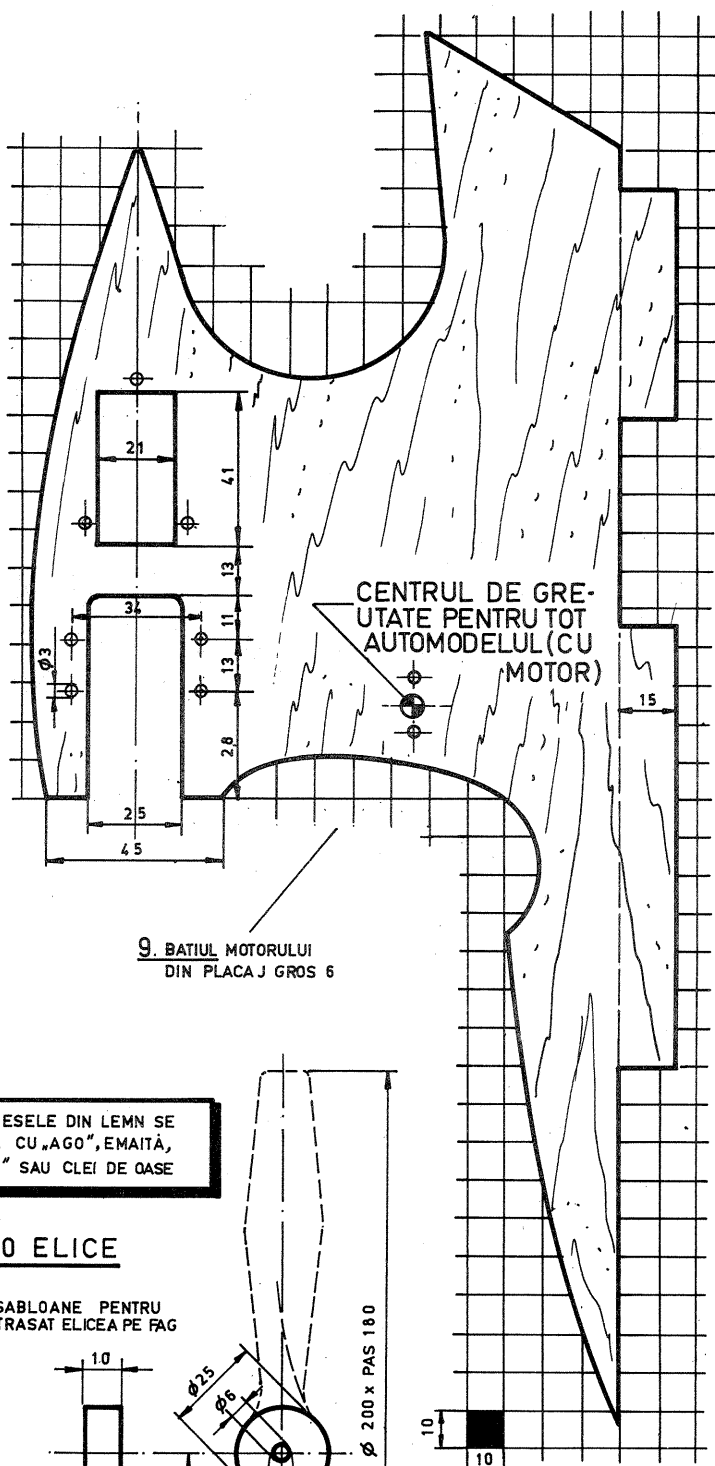
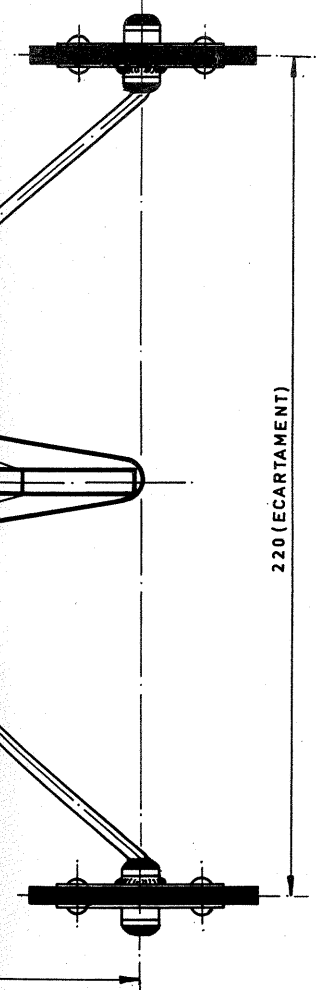
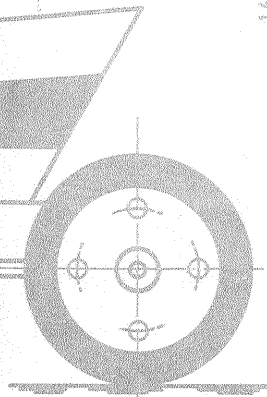

TOATE PIESELE DIN LEMN SE ÎNCLEIAZĂ CU „AGO”, EMAITĂ, „ADEVINOL” SAU CLEI DE OASE

**10 ELICE**

SABLOANE PENTRU TRASAT ELICEI PE FAG

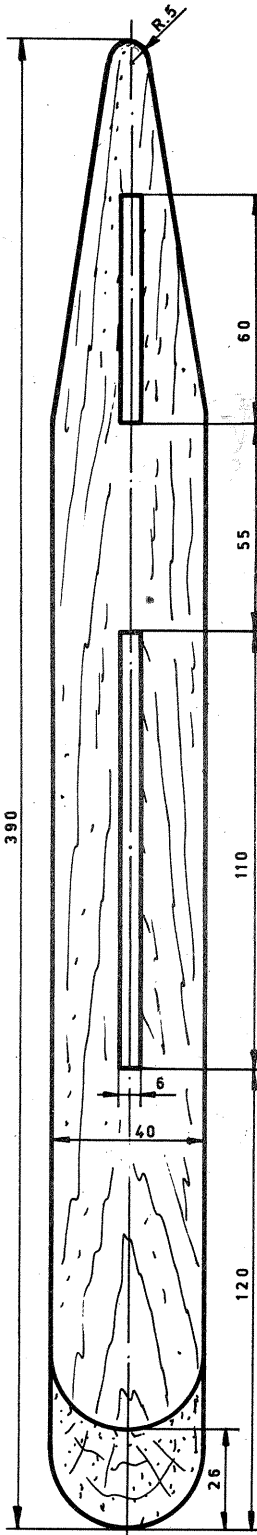
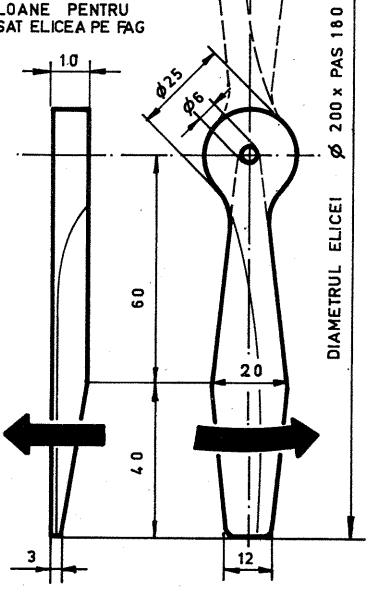

**12. REZERVOR**  
DIN TABLĂ GR. 0,3

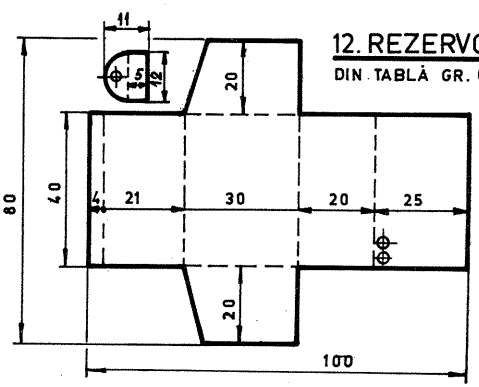



**AUTO-  
MOTO  
SERVICE**

**FUNCȚIONAREA,  
ÎNTREȚINEREA  
ȘI REGLAREA  
MOTORETEI**

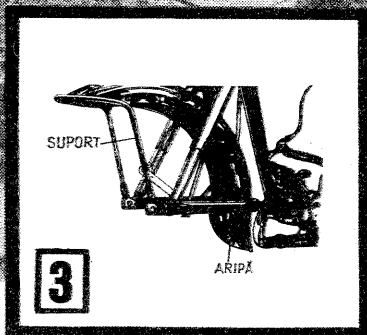

# MOBRA-50

## CONDIȚII TEHNICE PENTRU SECURITATEA CIRCULAȚIEI

Trăsătura caracteristică a traficului contemporan este viteza mare de deplasare. Cifra de motorizare atinge în prezent cote din ce în ce mai înalte și cu toate că se fac progrese remarcabile în «arhitectura» drumurilor, circulația rutieră ridică probleme din ce în ce mai majore.

La noi în țară, ca dealtfel în întreaga lume, se duce o activitate susținută pentru limitarea numărului și a gravității accidentelor de circulație.

Motoretele, autovehiculele ce aparțin categoriilor celor mai ușoare ale participanților la trafic, sînt caracterizate printr-o mare mobilitate și adaptabilitate la cele mai variate condiții de circulație. Datorită acestor calități și încă multor altele au o mare trecere în rîndul conducătorilor auto-moto, în special al celor tineri.

Este cert însă că, în comparație cu automobilele, aceste tipuri de autovehicule expun conducătorii și pasagerii mai ușor la accidente, în special datorită instabilității mai accentuate, inerente circulației pe două roți și protecției mai slabe a echipajului.

Pentru a contracara aceste neajunsuri, respectarea regulilor de circulație trebuie să devină «literă de lege» pentru constructorii acestor tipuri de autovehicule. Nu mai puțin importantă este însă și perfectă stare tehnică a motoretei.

Motoreta «Mobra»-50, datorită calităților sale tehnice, face parte din autovehiculele moderne, caracterizate printr-o dinamicitate ridicată și viteză de deplasare relativ mare.

Ca orice autovehicul, motoreta este prevăzută cu o serie de sisteme și instalații ce-i permit participarea în bune condiții la exigențele traficului modern. Dintre acestea sînt cîteva a căror stare tehnică perfectă este imperios necesară pentru o circulație în condiții de siguranță totală.

Pneurile au un rol important în asigurarea securității rutiere. Folosirea unor pneuri uzate, a căror suprafață prezintă crăpături sau rosături, a dus la accidente catastrofale. În multe țări adîncimea minimă a profilului este reglementată prin lege. Oricum, este periculos să circulăm cu pneuri al căror profil are o adîncime mai mică de 2 mm.

Este preferabil, de asemenea, a nu

se folosi pneuri vulcanizate. «Economii» realizate prin folosirea în continuare a unui pneu reparat prin vulcanizare au, adeseori, urmări contrare.

Verificarea stării pneurilor și a roților este o operație ce trebuie făcută înainte de fiecare ieșire din garaj. Periodic (la cca 10 zile) se face și controlul presiunii în pneuri.

Implicațiile sistemului de frînare asupra securității rutiere încep cu tehnica de frînare și se termină cu cele mai neînsemnate (aparent) detalii tehnice ale instalației respective.

Una dintre greșelile cel mai frecvent întâlnite la conducătorii de autovehicule pe două roți este debrizarea în timpul frînării bruște. Această practică are urmări directe asupra stabilității acestor tipuri de autovehicule și așa destul de deficită în timpul frînării. Dacă debrizarea este efectuată și în curbă, simultan cu frînarea, pierderea stabilității este un lucru de neevitat.

De aceea trebuie combătută tendința multor motocicliști de a merge cu mina sprijinită pe maneta ambreiajului. Pe lîngă faptul că se pierde prin aceasta din siguranța acțiunii la ne-

voie a ghidonului, la apariția bruscă a unor obstacole poate apărea actul reflex al debrerii, cu urmările discutate. În plus, acționarea ambreiajului este o operație ce survine tirziu în manevra de evitare a unor obstacole.

Pe scurt, acționarea frinelor trebuie efectuată cît mai din timp posibil, în prealabil reducîndu-se accelerația. Se acționează mai întîi frîna de mină (roata din față), apoi cea de picior (roata din spate).

Cînd viteza a scăzut suficient se poate debriza pentru trecerea într-o treaptă inferioară de viteză sau pentru evitarea opririi motorului.

Frînările bruște, determinate de necesitatea evitării unui accident, se efectuează acționînd simultan ambele frîne și eliberînd accelerația. Nu se debriază.

Pe timp de ploaie, ninsoare, pe drumuri cu polei sau noroi, pericolul derapării este foarte mare. Pe lîngă reducerea vitezei de circulație la limita cea mai prudentă trebuie evitată, pe cît posibil, acționarea frinei. Dacă motoreta intră în derapaj, se rotește progresiv ghidonul spre partea în care se derapează și se reduce accelerația. Acționarea ambreiajului sau a frinelor în această situație accentuează, așa cum am mai spus, derapajul.

Cele discutate pînă în prezent cu privire la frîne sînt legate mai degrabă de tehnica conducerii decît de aspectul întreținerii în bune condiții a instalației respective, dar credem că în această direcție orice frază în plus sau repetare nu supără pe nimeni. Nu insistăm în continuare asupra necesității întreținerii în perfectă stare de funcționare a instalației de frînare. Acesta este un lucru prea evident. Acest aspect, avem convingerea, stă în permanență în atenția oricărui «motociclist». Din anul 1970, la verificarea tehnică anuală pentru securitatea rutieră, s-a introdus obligativitatea unui control riguros și pe baze științifice al sistemului de frînare.

Ne vom ocupa, în continuare, de

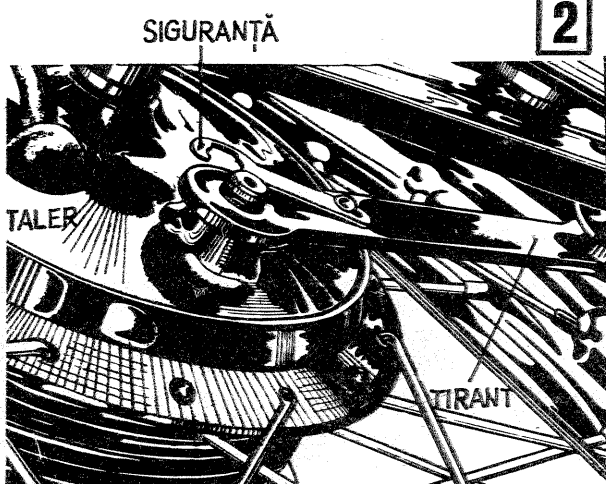
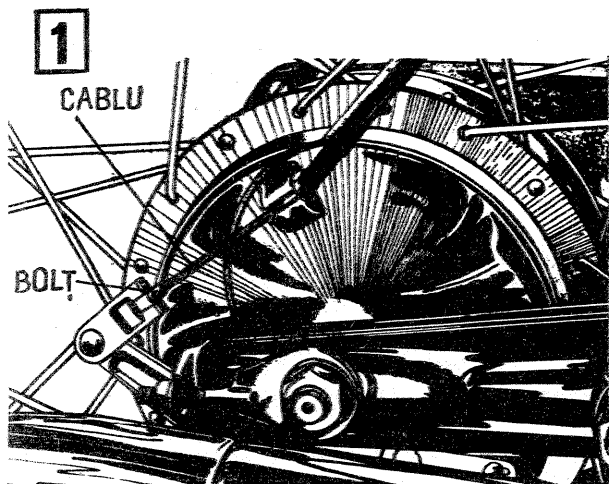

unele aspecte specifice motorei «Mobra»-50, în mare parte semnalate de tehnicienii cooperativei «Automecnica» — str. Sirenelor nr. 95, unitate specializată în întreținerea și repararea motorei respective.

Talerul frinei de pe roata din spate este fixat de cadru printr-un tirant (fig. 1), îmbinarea fiind prevăzută cu o siguranță. În locașul siguranței există și un splint. Nemontarea sau pierderea splintului și deplasarea siguranței fac posibilă rotirea talerului. Aceasta determină fie înfășurarea cablului de acționare a frinei pe ax, fie ruperea urechii de fixare a cablului pe taler, ambele posibilități fiind dintre cele mai neplăcute. Verificarea periodică a acestei îmbinări și asistența unui personal calificat pot preveni neajunsul semnalat.

Este necesară verificarea periodică, cel puțin o dată pe an, a bolțului de fixare al capetelor cablurilor de frână (fig. 2). Acționarea necorespunzătoare a frinelor, neîntreținerea (ungerea) cablurilor de comandă pot duce la desfacerea lipiturii dintre cablurile de frână și bolțurile din capetele acestora, acestea scoțind din funcțiune frânele atunci când poate avea cea mai mare nevoie de ele.

Reglarea curselor libere ale manetei frinei față și a pedalei frinei spate se face la valorile și după metodologia precizată de instrucțiunile de folosire a motorei.

Jocurile anormale ale bușelor furcii față, dereglarea unghiurilor de fugă și viraj duc la diminuarea stabilității motorei și a manevrabilității sale, la intensificarea uzurii pneurilor și a rulmenților.

Pentru toate lagărele pe bușe sau rulmenți uzina constructoare a prevăzut limite de uzură admisibile, calculate în vederea evitării oricărui accident provenit de la mecanismul de direcție și rulare.

Aceste valori sînt comunicate atelierelor de întreținere și supravegherea lor periodică este absolut necesară.

Aripa roții din față (fig. 3) este susținută de doi suportți fixați de furcă. Mersul pe drumuri neamenajate, conducerea fără menajamente a motorei și lipsa de control periodic a cadrului pot face posibilă apariția și nesesiizarea la timp a deformării acestor suprafețe. Prin deformarea suportților, aripa se apropie primejdios de pneu, contactul aripii cu pneul ducînd la apariția unui grav accident, răsturnarea în față a motorei.

Uneori pericolul este generat de o neglijență aparent inofensivă, și anume montarea plăcuței cu numărul de înmatriculare se face cu șuruburi mai lungi decît este necesar. Porțiunile de șurub rămase neutilizate după strîngerea piulițelor diminuează inutil și primejdios distanța dintre aripă și pneu.

Se impune deci verificarea cît mai frecventă a acestei distanțe și a stării suportților.

În cadrul verificării anuale, trebuie acordată atenție și stării de ansamblu a cadrului. Se controlează dacă există șuruburi, piulițe slăbite sau neasigurate cu splinturi sau saibe, existența unor fisuri la cadru etc.

Se verifică, de asemenea, instalația de iluminare și semnalizare optică și sonoră, tăblița cu numărul de înmatriculare (care trebuie să fie confecționată conform dispozițiilor legale în vigoare și să nu fie oxidată).

În actuala reglementare a verificărilor tehnice anuale se interzic scoaterea sitelor de la tobele de eșapament, existența unor garnituri arse în instalația de evacuare, existența fisurilor în conductele sistemului de evacuare, toate aceste defecțiuni fiind generatoare de zgomote.

Se măsoară, de asemenea, proporția oxidului de carbon în gazele de evacuare.

# CIRCULAȚIA — O PROBLEMĂ A TINERILOR

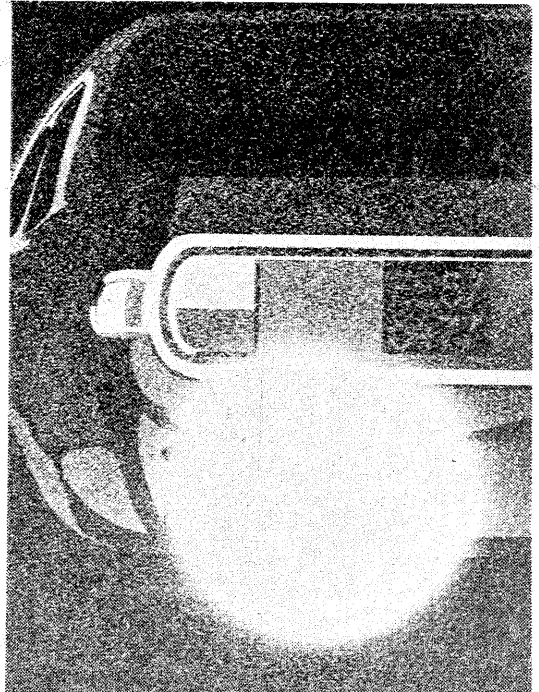

Colonel VICTOR BEDA

Studiul accidentelor de circulație în care au fost angajați pietonii (în ultimii cinci ani) a arătat că dintre accidentele rutiere din cauza traversărilor neregulate, 50—60 la sută au avut loc în condițiile în care pietonii, după ce au reușit să se ferească de autovehiculul care venea din stînga lor, au fost surprinși de mașinile care depășeau aceste vehicule și ai căror șoferi nu au mai reușit, în cele mai multe cazuri, să întreprindă nimic pentru a-i evita.

În cazul traversării neregulate a unor drumuri sau străzi cu două benzi pe sens, după ce au reușit să se «streceare» prin fața autovehiculului greu de pe primul culoar, pietonii au apărut la mică distanță în fața mașinii de pe banda a II-a, care se deplasa cu viteză mai mare și al cărui șofer neavînd posibilitatea să observe trecerea imprudentă, în multe cazuri în fugă, aceștia fiind obturați de autovehiculul greu, au lovit în plin pietonii respectivi.

În cazul cînd pietonii traversează în acest mod străzile, în afara pasajului pietonier, și au fost accidentați, conducătorii auto cu greu li se poate reproșa ceva, mai ales atunci cînd au circulat în limita vitezelor legale, se dovedește că nu au ignorat dificultățile provocate eventual circulației de condițiile dificile meteorologice, ori nu au încălcat vreo altă regulă de circulație.

Focare de accidente de circulație sînt în multe cazuri stațiile mijloacelor de transport în comun. Aici imprudența pietonilor se conjugă cu cea a unor conducători auto.

În zona stațiilor de autobuz, troleibuz sau tramvai, aglomerațiile de oameni impun conducătorilor de autovehicule măsuri sporite de precauție. Aceste măsuri sînt, de fapt, stipulate și în regulamentul de circulație care protejează stațiile mijloacelor de transport în comun, interzicînd oprirea vehiculelor la mai puțin de 20 m de ele, care interzice depășirea în stații de tramvai, cînd acesta este oprit sau se găsește la mai puțin de 50 m de stație (e vorba de stațiile fără refugii), care cere reducerea vitezei atunci cînd autovehiculele trec prin dreptul stațiilor de tramvai (cu refugiu) ori cînd depășesc troleibuzele și autobuzele oprite în stații etc.

Deși regulamentul de circulație nu interzice expres traversarea prin față sau prin spatele tramvaielor, autobuzelor sau troleibuzelor, după ce acestea s-au oprit în stații, asemenea traversări sînt absolut nerecomandabile.

Tot statistica ne arată că asemenea traversări constituie o altă importantă cauză a accidentelor în care cad victime pietonii.

Modul de accidentare e așa zis «clasic». Ei apar brusc la mică distanță în fața autovehiculelor care depășesc mijloacele de transport în comun oprite în stații, ori care circulă din sens opus direcției de mers a tramvaielor, troleibuzelor și autobuzelor. La imprudența pietonilor care «răsar ca din pămînt» în fața vehiculelor respective se adaugă cea a conducătorilor vehiculelor care nu manifestă prudență atunci cînd trec pe lîngă mijloacele de transport în comun. Conducătorii auto prudenți se uită de la distanță printre roțile autobuzelor, troleibuzelor dacă nu se văd «picioare» pe partea carosabilă.

Se naște întrebarea pe unde e mai periculoasă traversarea: prin față ori prin spatele autobuzelor, troleibuzelor

și tramvaielor oprite în stații? Răspunsul este fără echivoc: pericolul e la fel de mare atunci cînd se traversează prin față cît și atunci cînd se trece prin spatele acestor mijloace. Traversarea prin față creează pericolul acroșării de către vehiculele care depășesc, pietonul neputîndu-le observa și ele, la rîndul lor, neputîndu-l vedea, iar traversarea prin spate e primejdioasă din aceleași motive, trecătorul putînd fi lovit de vehiculele care circulă din direcție contrară mijlocului de transport în comun oprit în stație.

Traversarea trebuie să se efectueze deci după plecarea din stație a tramvaiului, troleibuzului sau autobuzului și numai pe la pasajele pietoniere semnalizate cu indicatoare și marcaje, chiar dacă pentru aceasta este nevoie ca pietonii să facă cîțiva pași în plus.

În numărul viitor, despre circulația pietonilor pe drumurile din afara localităților.

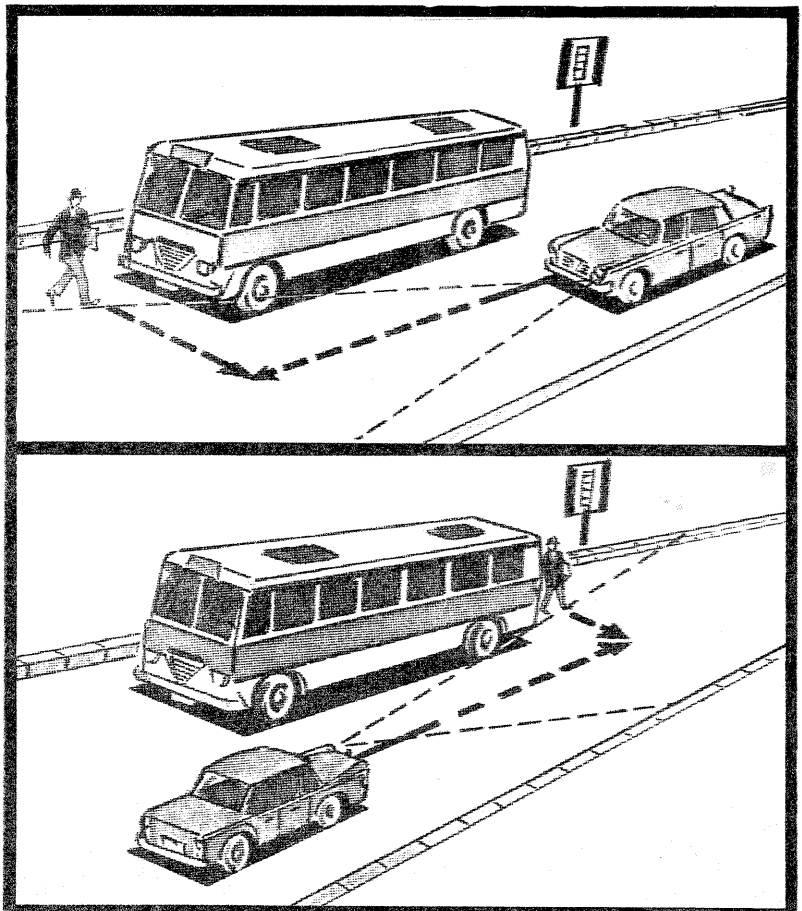

# PENTRU TINERII DIN AGRICULTURĂ

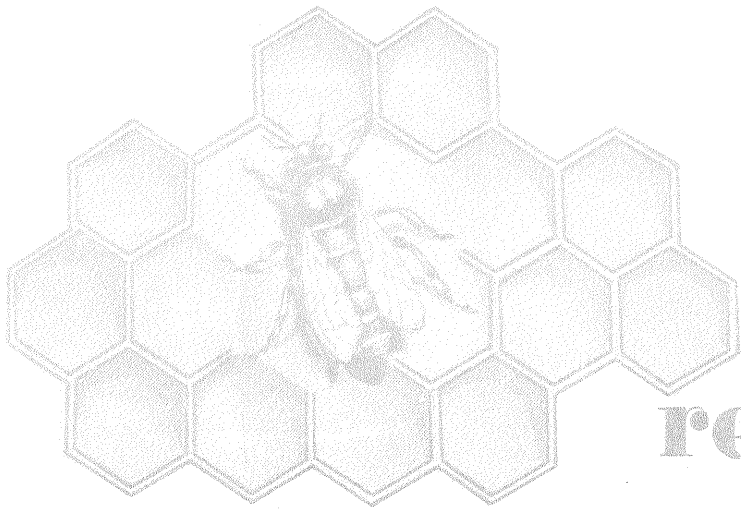

## STUPĂRITUL

o îndeletnicire rentabilă și plăcută

Student ALFRED BAUMGARTEN

Datorită condițiilor deosebit de favorabile de climă, sol și vegetație floristică de care dispune țara noastră, apicultura a constituit, încă din timpuri străvechi, una dintre principalele ramuri ale agriculturii.

Creșterea albinelor este o îndeletnicire rentabilă și plăcută, produsul principal fiind mierea, mult apreciată pentru valoarea nutritivă, dietetică și terapeutică. Tot de la albine se obține ceara, care se folosește în peste 40 de ramuri industriale. Unele produse secundare, ca veninul, polenul, lăptișorul de matcă și propolisul, se bucură, de asemenea, de o mare aplicabilitate terapeutică.

Albinele aduc un aport real indirect agriculturii prin polenizarea plantelor entomofile. Se apreciază că venitul realizat în acest caz prin sporurile de recoltă obținute ar întrece de 7—15 ori valoarea producțiilor de miere și ceară. În unele țări există chiar stupine specializate exclusiv pentru polenizarea plantelor agricole.

În cadrul unei colonii de albine se deosebesc trei tipuri de indivizi: matca, albinele lucrătoare și trîntorii.

**MATCA** este unica femelă aptă de reproducție, deosebindu-se de restul albinelor printr-o talie și masă corporală mai mari. În 24 de ore ea depune un număr mare de ouă (1 000—2 000) a căror masă poate să depășească de două ori propria ei masă corporală. Datorită activității specifice și a regiunii de hrănire, matca are longevitatea mult mai mare decât restul albinelor (3—5 ani).

**ALBINELE LUCRĂTOARE** formează majoritatea covârșitoare a coloniei de albine (18 000—80 000 de indivizi). Ele sînt femelle cu aparatul genital atrofiat, avînd dimensiuni mai reduse decât ale mătci și longevitate de circa 35 de zile în sezonul activ și respectiv 8—9 luni în cel inactiv. Spre deosebire de matcă și trîntori, ele posedă organe specializate pentru recoltarea și transportul polenului, glande producătoare de lăptișor și de ceară, precum și aparat de apărare.

**TRÎNTORII** sînt membri temporari ai coloniei, fiind prezenți numai în sezonul activ (martie-august) și reprezintă sexul masculin.

Înmulțirea albinelor se face prin ouă, care în condițiile speciale ale coloniei evoluează printr-un ciclu metamorfozic complet (ou, larvă, nimfă și adult), dînd naștere la cele trei tipuri de albine (matcă, albine lucrătoare și trîntori).

Activitatea albinelor în colonie nu se manifestă într-o succesiune strictă, ci în cea mai variată combinație, în funcție de diferite situații. Albinele efectuează în cadrul coloniei numeroase și complexe activități legate de: întreținerea igienei, alimentarea larvelor, presarea polenului în celule, clădirea fagurilor, ventilația, paza stu-

pului și recoltarea hranei.

### DEZVOLTAREA COLONIEI DE ALBINE ÎN DECURSUL UNUI AN

Folosirea integrală a capacității productive astfel încît fiecare colonie să ajungă la dezvoltarea maximă atunci cînd natura oferă cea mai mare abundență de nectar și polen impune măsuri de întreținere și exploatare corespunzătoare pe întreg parcursul anului. Dezvoltării anuale a coloniilor îi corespund anumite perioade, cu activitate specifică.

**1. PERIOADA ÎNLOCUIRII ALBINELOR DE IARNĂ** începe din luna ianuarie sau februarie, odată cu depunerea primelor ouă de către matcă, și durează aproximativ pînă la jumătatea lunii aprilie. Numărul larvelor crescute de colonie depinde nu numai de hrănire, ci și de temperatura mediului, populația coloniei, prolificitatea mătci, cantitatea rezervelor de hrană și de posibilitățile de valorificare a polenului din flori.

**2. PERIOADA DEZVOLTĂRII COLONIEI DE ALBINE** corespunde sfîrșitului primăverii și începutului verii, cînd populația coloniei este în continuă creștere. Fiecare albină doică este capabilă să hrănească cca 4 larve pe zi. Intensitatea de creștere zilnică a coloniilor variază între 3—4% la cele slabe și 10—14% la cele puternice.

**3. PERIOADA ÎNMULȚIRII NATURALE.** În momentul în care masa albinelor din colonie ajunge la 2—2,5 kg, se creează un dezechilibru biologic prin apariția unui număr prea mare de albine lucrătoare care nu-și pot valorifica «lăptișorul». Albinele își modifică comportamentul, devin inactice, iar concentrarea unui număr mare de albine inactice în stup produce ridicarea temperaturii interioare, grăbind fenomenul de înmulțire prin roire (naturală), apariția «frigurilor roitului». Matca, nefiind alimentată, încetează depunerea ouălor, devenind aptă pentru roire și zbor nupțial. Într-o zi mai caldă, matca și o parte din albinele tinere părăsesc stupul și se fixează, sub formă de «ciorchine» de obicei, de ramurile copacilor, de unde sînt ridicate și introduse într-un stup echipat cu faguri artificiali și miere. Părăsirea stupului poartă denumirea de «roit», iar albinele separate «roi». În același timp, apariția mătciilor tinere determină plecarea altor roiuri secundare. În colonia care a roit rămîne o singură matcă.

**4. PERIOADA CREȘTERII ALBINELOR CARE IERNEAZĂ** are loc în lunile august-septembrie. În această perioadă, cantitatea de puiet și activitatea coloniei scad progresiv, iar mortalitatea albinelor crește ca urmare a extenuării lor din timpul verii. Tot

în această perioadă sînt îndepărtăți trîntorii din stup. Albinele acumulează în corpul lor cantități însemnate de materii lipoproteice, necesare iernării.

**5. PERIOADA REPAUSULUI DE IARNĂ** începe în ultima decadă a lunii octombrie și se termină în ianuarie-februarie, cînd se reia ciclul biologic de dezvoltare a coloniei. În condițiile în care temperatura scade sub 13°C, albinele se grupează pe ramele centrale sub forma unui «ghem» de iernare. Pentru a asigura căldura necesară, albinele consumă miere și execută mișcări energice.

Pentru organizarea de stupini noi este necesară procurarea familiilor de albine, fie în sezon de primăvară (martie-aprilie), fie toamna (septembrie-octombrie). La procurarea familiilor sub formă de roiuri pe faguri, acestea trebuie să aibă 1,5 kg albine, 6—8 kg miere, cel puțin 6—8 faguri clădiți și o matcă tînără împerecheată.

Încă înainte de procurarea albinelor se pregătesc stupii, fagurii artificiali, celelalte materiale necesare.

Stabilirea numărului de familii de albine, fie în sezon de primăvară (martie-aprilie), fie toamna (septembrie-octombrie). La procurarea familiilor sub formă de roiuri pe faguri, acestea trebuie să aibă 1,5 kg albine, 6—8 kg miere, cel puțin 6—8 faguri clădiți și o matcă tînără împerecheată.

Se identifică în acest scop suprafețele ocupate cu plante entomofile ce intră în raza de acțiune a stupinei (2—3 km), se stabilește capacitatea meliferă, apreciindu-se că din producția globală, albinele valorifică 30—50%.

Trebuie cunoscut necesarul anual al unei familii, care este de circa 90 kg de miere și 15 kg de păstură, la care se adaugă producția de miere marfă (30 kg), rezultînd 120 kg de miere.

Necesarul de familii se poate calcula după formula  $N = \frac{M}{m}$ , în care N —

necesarul de familii; M — producția globală de miere; m — producția globală de miere pe familie. Mai corect se calculează ținînd cont de numărul zilelor nefavorabile și de producția de miere pe care o realizează familiile din culesurile de întreținere:

$$F = \frac{M - C}{m - c} \times \frac{n}{100}$$

în care F — necesarul de familii; M — producția globală de miere; m — producția globală de miere pe familie; C — cantitatea de miere furnizată de culesul principal; c — producția de miere realizată de

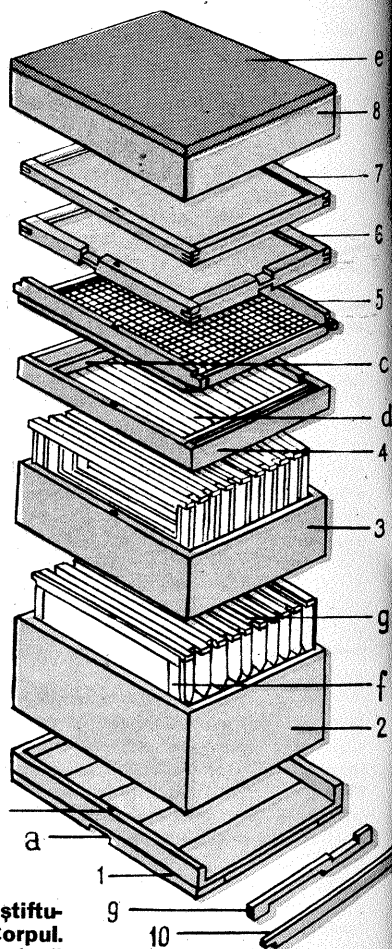

1. Fund; a — scobitură pentru fixarea știftului în tije; b — canal pentru tije; 2. Corpul. 3. Magazin; 4. Ramă pentru hrănitor; c — tavă hrănitor; d — plutitor; 5. Ramă de ventilație. 6. Podișor separator. 7. Podișor. 8. Capacul; e — acoperișul de tablă; 9. Blocul pentru urdiniș; 10. Închizător de urdiniș; f — diafragmă; g — rame.

posibilitatea familiilor puternice să se dezvolte în voie, deoarece volumul stupului poate fi mărit prin adăugare de corpuri, după cantitatea de puiet depus de matcă. Amplasarea rezervelor de hrană, a celor de păstură și a puietului se face conform instinctelor albinelor.

Cel mai mare avantaj al acestui sistem este acela că îngrijirea familiilor de albine se face prin mînuirea corpurilor, în locul mînuirii fiecărei rame în parte, ceea ce ușurează mult lucrările de întreținere a familiei de albine și reduce volumul de muncă în stupină.

Caracteristicile principale ale stupului sînt următoarele: grosimea pereților — 20 mm, îmbucarea corpurilor fără falț, prinderea corpului și a celorlalte piese realizîndu-se cu ajutorul unor tije interioare.

**FUNDUL** este mobil, cu o singură față utilizabilă. El depășește corpul în față cu cca 60 mm și formează astfel scîndurica de zbor.

**CORPUL** are pereții groși de 20 mm. Pereții din față și spate au cîte un falț oblic de 17/22/10 mm pe toată lungimea pe care se sprijină umerășii ramelor. La exterior există o scobitură, la 70 mm de marginea superioară, ce servește ca mîner. În pereții laterali se găsește cîte un canal pentru introducerea tijei în cazul împachetării.

**PODIȘORUL** se compune dintr-o ramă care fixează în interior, prin nut, tablă formată din scînduri groase de 15 mm îmbinate în falț. Podișorul este plan pe o față, iar pe cealaltă prezintă o adîncime de 5 mm. Pe această față, în ramă este prevăzut un urdiniș, care servește iarna la evacuarea vaporilor de apă. În marginea laterală se găsesc orificiile pentru tije. Podișorul separator are o construcție asemănătoare cu a podișorului, cu deosebirea că tablă are doar 10 mm grosime, iar în centru este prevăzut cu o fereastră acoperită pe ambele fețe cu plasă de sîrmă. Rama podișorului are pe trei laturi cîte două urdinișuri, pe o față și alta.

**RAMA DE VENTILAȚIE** se compune dintr-o ramă pe care se prinde o plasă de sîrmă. Deasupra plasei, pe marginile laterale ale ramei, se fixează două stînghii cu secțiunea de 50—35 mm, ale căror capete au cîte o scobitură adîncă de 20 mm, în care se fixează capacul. În marginile laterale se găsesc orificii pentru tije.

**HRĂNITORUL** are 4 piese: o ramă din lemn înaltă de 60 mm, o tavă din tablă galvanizată (384×370×45 mm), împărțită în două compartimente printr-un perete interior prevăzut cu un orificiu în mijloc și două grătare plutitoare din lemn. Tava se sprijină pe două șipci fixate în două scobituri din marginile laterale ale ramei. Capacitatea maximă a hrănitorului este de 7 kg sirop de zahăr. Rama hrănitorului, folosit fără tavă, formează un spațiu de refugiu în timpul transportului. Intercalată între fund și corp, ea permite folosirea ramelor standard (435×300 mm) în faza de trecere la rama stupului multietajat.

Capacul se compune dintr-o ramă cu secțiunea de 90×20 mm și un tavan drept, gros de 10 mm, acoperit cu tablă galvanizată, care se îndoaie în părțile laterale pe o lățime de 20 mm. În interior are, pe lungime, două șipci cu secțiunea de 50×20 mm, între capetele cărora este lăsat un lăcaș pentru capătul tijei cu piuliță. Cu aceste șipci, capacul se sprijină pe podiș, formînd un spațiu în care se poate așeza materialul izolant (saltele de paie etc.). Rama capacului întrece pereții corpului pe toate laturile cu 20 mm.

Ramele au la exterior 435×230 mm, marginea superioară are 25 mm lățime, 18 mm grosime și 470 mm lungime. Spetezele laterale au o grosime de 9 mm, iar în partea superioară au profile pentru distanțare.

**BLOCUL PENTRU URDINIȘ** se formează dintr-o șipcă cu secțiunea 20×20 mm și lungimea 275 mm; el are

pe o față o scobitură de 50×9 mm, permițînd micșorarea urdinișului. Poziția acestuia este determinată de două știfturi bătute în fundul stupului.

**INCHIZĂTORUL DE URDINIȘ** este fixat într-un cui. Se execută dintr-o scîndură cu secțiunea de 15×35×415 mm, avînd la ambele capete cîte o scobitură de 20×21 mm.

**TIJELE**, confecționate din oțel, au o lungime de 991 mm și diametrul de 8 mm, iar la capăt au un ghivent pe o lungime de 70 mm pe care se înșurubează o piuliță cu flutur, iar la capătul celălalt au un orificiu prin care se trece o siguranță. Lungimea tijei permite fixarea tuturor părților componente, cu excepția capacului.

#### AȘEZAREA STUPIILOR

Stupii se așază pe suporturi la 15—20 cm de sol. Între stupi se lasă o distanță de 4—5 m, iar între rînduri de cca 6 m. Se practică așezarea stupilor fie în șah (în rînduri drepte, fiecare stup din rîndul următor fiind situat la mijloc între doi stupi din rîndul din față), fie în grupe de cîte 2—3 stupi la distanță de 1 m între ei și de 10 m între grupe, pentru o mai bună orientare a albinelor; în același scop, stupii pot fi vopsiți în culori diferite.

Stupii vor fi orientați cu urdinișurile în direcția sud-est, albinele fiind stimulate de razele soarelui.

În fața fiecărui stup se asigură o porțiune curată de teren, oglinda stupului, care permite apicultorului să aprecieze starea familiei de albine.

#### ALEGEREA LOCULUI PENTRU INSTALAREA STUPINEI

Se va ține seama ca baza meliferă să fie bogată, să permită un cules neîntrerupt, să nu fie la o distanță prea mare de stupină. Se va urmări ca distanța dintre stupinile vecine să nu fie sub 4—5 km în zonă de șes și 3 km în zonă de dealuri.

Terenul pe care se amplasează stupina trebuie să fie uscat, neted, cu o ușoară pantă pentru a asigura scurgerea apei provenite din precipitații, ferit de arșița soarelui cît și de curenții de aer rece. Este bine să existe o împrejmuire cu gard viu compact cu înălțimea de 2—2,5 m.

Avînd în vedere faptul că, în ultima vreme, apicultura a cunoscut o dezvoltare impetuoasă, devenind o ramură importantă a zootehniei, ea dispune de un vast material bibliografic, iar pentru cei care s-au hotărît să pună bazele unei stupine, recomandăm următoarele lucrări pentru ca munca lor să fie bazată pe criterii științifice, în același timp rezultatele să fie dintre cele mai bune: «Manualul apicultorului», elaborat de APIMONDIA — București 1975; «Lucrări în stupină», de Cora Rosenthal, Colecția Ceres, București 1973.

1. Stupul multietajat
- Secțiune transversală
2. Stupul multietajat
- Secțiune longitudinală

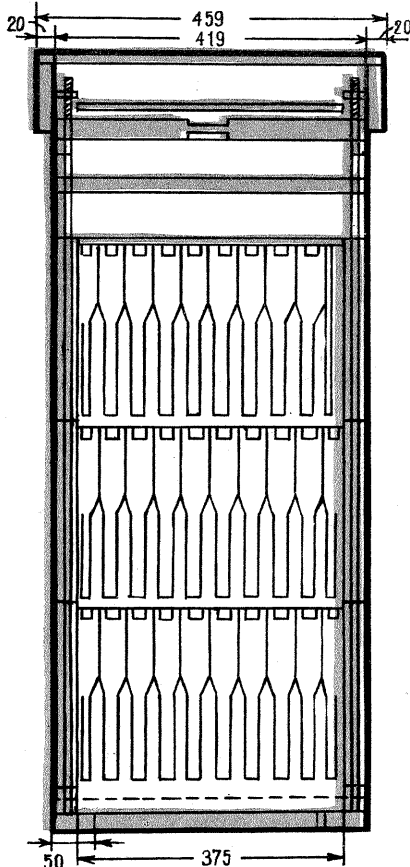

#### Chimist CORNEL DUMITRESCU

Pentru a păstra proaspete, mai mult timp, florile tăiate, de regulă, ele se introduc într-un vas cu apă și se țin ferite de căldură. Dacă avem de-a face cu boboci, atunci ei se învelesc cu un tifon înmuiat în apă rece și nu se introduc în apă, pentru ca aceștia să nu se desfacă și cu timpul să se vestejească.

Chimia ne poate ajuta în menținerea prospețimii florilor tăiate. Ea ne oferă o serie de preparate pe bază de substanțe chimice. Vă prezentăm două dintre acestea:

a) Se dizolvă 5 g sulfat de sodiu (sarea lui Glauber) în 500 ml de apă. În această soluție se introduc tulpinile florilor tăiate și vestejite.

b) Puteți păstra pînă la 10 zile florile tăiate dacă veți introduce tulpina lor într-un vas care conține o soluție realizată prin dizolvare în 500 ml de apă a 15 g amestec de 300 părți zahăr cu o parte hidrochinonă și 2 părți clorură de amoniu (tipirig).

#### Mirajul florilor

Tot chimia este aceea care vă poate ajuta să obțineți violete care... nu sînt violete, deci

# PROSPETEȚIMEA FLORILOR

de alte culori decît cea care dă însăși denumirea florii.

Violete... «roșii» pot fi obținute prin introducerea florilor într-o soluție foarte diluată de acid clorhidric.

Violete... «verzi» se obțin așezînd florile pe un vas întins, pe care s-au turnat cîteva mililitri de soluție de amoniac și acoperite cu un capac. Amoniacul (gaz) degajat reacționează cu colorantul din flori, care suferă o serie de transformări, stabilindu-se sub forma unui colorant verde.

Violete... «decolorate» se obțin ca rezultat al acțiunii bioxidului de sulf degajat prin arderea sulfurii (pucioasei) asupra florilor udate.

La fel ca și violetele își mai pot schimba culoarea și transpirației, gladiolele, garoafele, stînjeneii și alte flori.

Pentru păstrarea formei și culorii, florile se introduc într-un vas de sticlă (borcan de 500 ml), în care se află o soluție preparată astfel:

— se dizolvă 30 g hiposulfid de sodiu și 4 g clorură de amoniu (tipirig) în 250 ml de apă, după care se adaugă 200 ml de alcool etilic. Borcanul se leagă la gură cu celofan, pentru a evita pătrunderea aerului.

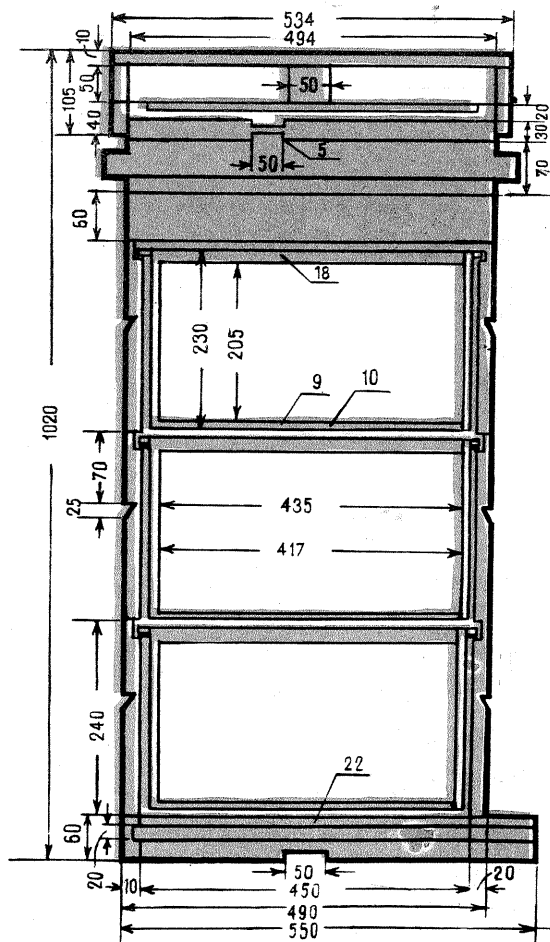



# ADAPTOR STEREOSCOPIIC PENTRU APARATE FOTOGRAFICE

Ing. DAN SERACU - Oradea

În cele ce urmează prezentăm realizarea unui adaptor stereoscopic utilizabil la orice fel de aparat fotografic pentru a cărui distanță focală s-a calculat (exemplul dat în schițe s-a calculat pentru un aparat cu distanța focală de 40 mm, dar dacă dispuneți de o altă distanță focală, urmărind mersul trasării schemei optice, se poate lesne construi adaptorul).

Pentru a obține schema optică, primul lucru este de a trasa mersul fascicului luminos de la obiect la film, în funcție de distanța focală (f) a aparatului și dimensiunea imaginii ce se va obține (1/2 din lungimea clișeului «mono»).

În scopul obținerii unui clișeu de calitate, se cere ca schema optică să se execute cu maximum de precizie, iar oglinzile folosite să fie cât mai sub-

țiri și cu suprafețele perfect plane.

## A. TRASAREA SCHEMEI OPTICE

Principiul de funcționare al aparatului se poate înțelege din fig. 1. Analog cu ochii umani, imaginea este «privită» de două oglinzi, reflectată de două ori și proiectată de sistemul de lentile al aparatului foto pe film, unde se vor obține două imagini. Poziția celor două perechi de oglinzi este condiționată de distanța focală a aparatului (f), de lățimea negativului (2 l), de care depinde și unghiul negativului (4α), în cazul de față, f=40 mm, unghiul αFb=48°.

Pentru a trasa drumul fascicului luminos prin aparat, este suficient să se lucreze doar cu o jumătate de sistem (cu o pereche de oglinzi), cealaltă jumătate fiind perfect simetrică cu

aceasta, lucrându-se la scara 1:1.

La început se trasează lungimea imaginii care se va obține l (la un aparat cu film 24x36 mm, l=18 mm; în cazul unui film 6x9 cm, l=4,5 cm) și razele aF, bF, respectiv cF, care converg în focarul aparatului foto F (în cazul de față 40 mm, la alt aparat distanța focală corespunzătoare în milimetri). Razele aF, bF și cF vor întâlni oglinda I fixată într-un unghi de 58° față de axa de simetrie a adaptorului.

În continuare, pentru a găsi poziția oglinzii II, se lucrează cu raza «principală» cFd. În punctul «d» se pune acul compasului și se trasează un arc de cerc având raza egală cu distanța dF, până la punctul de intersecție cu raza de, perpendiculară pe raza cd. Punctul astfel găsit (F1) este primul focar virtual al sistemului, de fapt, reflectarea în oglinda I a focarului F al aparatului fotografic.

Deoarece raza «centrală» cd la ieșirea din adaptor trebuie să fie paralelă cu axa de simetrie a sistemului, pe de o parte, și deoarece distanța medie pupilară este de 64 mm, putem trasa această rază la ieșirea sa din adaptor, eg, la o distanță de 32 mm față de axa de simetrie a adaptorului. Intersecția razei de ieșire cu reflectarea razei cd în oglinda I dă punctul e, punct în care trebuie să se afle oglinda II. Pentru a afla poziția exactă a acestei oglinzi, se pune acul compasului în punctul e și se trasează un arc de cerc cu raza egală cu distanța eF1, până ce intersecțiază prelungirea dreptei eg. Punctul astfel obținut va fi cel de al doilea focar virtual F2 al adaptorului, adică reflectarea focarului real F în cele două oglinzi.

Din acest punct (F2) se trasează două drepte, situate simetric de o parte și alta a dreptei gF2, la un unghi egal cu unghiul α (în cazul de față α=12°).

Punctele de intersecție ale acestor două drepte cu reflectările dreptelor aj și bh în oglinda I vor da alte două puncte, k și m. Cele trei puncte — k, e și m — determină atât poziția, cât și mărimea minimă a oglinzii II.

Pentru verificarea corectitudinii schemei executate astfel, se iau două oglinzi, de preferință de aceeași grosime cu acelea care vor fi folosite la confecționarea adaptorului, se așază pe segmentele de dreaptă ce reprezintă oglinzile I și II, după care, privind în lungul dreptei cd, trebuie ca segmentele de și eg să apară unul în continuarea celuilalt, fără rupturi, adică cele trei segmente să formeze o singură dreaptă.

Deoarece la trasarea schemei optice a adaptorului nu s-a luat în conside-

rare grosimea sticlei, oglinzile trebuie să se potrivească prin tatonări, până se obține o imagine perfect liniară. În final se notează pe schemă pozițiile lor definitive.

## B. ASAMBLAREA

Pentru asamblarea adaptorului calculat pentru aparate de format mic, «Smena», «Leica», «Fed», «Ceiaik» etc., se poate folosi în mod convenabil o savonieră mai mare, din cele existente în comerț, pe care se vor prinde oglinzile cu niște șipci din lemn sau material plastic, cu secțiunea triunghiulară. Pentru aparate de format mare (6x9 cm), cutia se poate confecționa din polistiren, lipindu-se cu toluen sau benzen, sau din plăci de plexiglas, lipindu-se cu cloroform. Cutiile vor fi vopsite în interior cu lac negru mat.

Pe partea din spate a adaptorului, în locul unde va fi atașat aparatul fotografic, se decupează cu ferăstrăul de traforaj un orificiu circular, exact pe mijlocul laturii respective, având un diametru ceva mai mare decât diametrul lentilei aparatului foto (în cazul exemplului dat, φ = 20 mm). Peste acest orificiu se va prinde piesa de legătură a adaptorului la aparatul foto, confecționată din tablă, conform figurii 2, de mărime corespunzătoare, astfel ca să stea destul de fix pe obiectiv.

În peretele din față se taie două ferestre de lățimea fascicului luminos în acel loc (determinat de pe schema optică din fig. 1). Înălțimea ferestrelor se obține cu formula:

$$x = \frac{h \cdot L}{l}$$

unde: x reprezintă înălțimea feres-

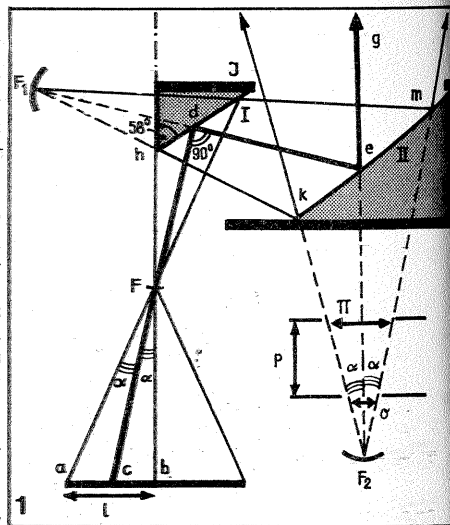

# REGULATOR DE VITEZA

Ing. G. CABIAGLIA

În prezentul articol se descrie un montaj foarte simplu, care permite echiparea unei bormașini cu un regulator electronic de viteză.

După cum se poate vedea din figura alăturată, acest regulator are un număr redus de componente: trei rezistențe, trei condensatoare, un potențiomtru P1 (cu care se reglează viteza) și altul semi-reglabil P2 la care se adaugă două diode și un tiristor.

Realizarea montajului nu pune probleme nici celor care nu au montat niciodată un aparat electronic.

Datorită gabariturii pieselor se poate folosi pentru cutie o carcasă de transformator 110-220 V, din care a fost îndepărtat doar transformatorul și a fost

menținut firul cu ștecherul, precum și priza (la care se va conecta bormașina).

Va fi necesar ca pe panou să se scoată doar axul potențiometrului de reglaj P1 care va fi prevăzut cu un buton gradat.

În interior, izolat de cutie, se va monta tiristorul Th pe un radiator de aluminiu cu o suprafață de 75-100 cm<sup>2</sup> și restul pieselor folosind reglete sau cose cu capse bătute pe o fișie de sticlotextolit, conexiunile efectuându-se cu conductor de cupru cu φ 1-2 mm.

Odată terminată cablarea, înainte de a închide cutia se trece la reglaj, care este cât se poate de simplu:

- se pune cursorul lui P1 pe valoarea maximă (când viteza va fi cea mai mare);
- se micșorează valoarea semireglabilului P2 până în momentul când viteza începe să scadă și se blochează rotorul după o mică revenire;
- se alege prin tatonări R2 astfel ca pentru cealaltă valoare a lui P1 (viteză minimă) motorul să funcționeze normal, fără «bilbieli».

Amintim că acest circuit este autoreglat dacă rezistența mecanică crește, tinzând să scadă turația motorului, tensiunea la bornele sale scade și curentul ce trece prin el tinde să crească, făcând ca viteza să rămână la valoarea aleasă cu P1.

O mică remarcă: deoarece diferența între forța

contraelectromotoare a motorului și tensiunea de referință, ce este aleasă cu P1, este cea care determină curentul prin motor, nu trebuie să prelungim mai mult de 5-10 minute efortul cerut de la motor în regim de joasă turație, pentru că ventilația nu se mai face absolut normal.

Siguranța S depinde de puterea motorului reglat, putând fi de 5-10 A.

Tiristorul poate fi de orice tip, având o tensiune de lucru mai mare de 300 V și un curent de 5-20 A.

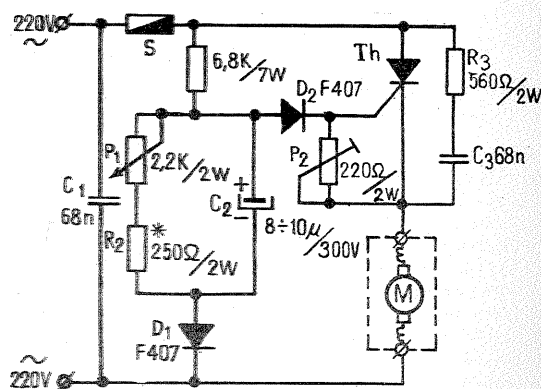

telor;  $l$  — lățimea imaginii negative obținute;  $h$  — înălțimea imaginii obținute;  $L$  — lățimea ferestrei (v. fig. 1).  
De exemplu, la un aparat de format mic, cu distanța focală de 40 mm, pe un film de  $24 \times 36$  mm se vor obține două imagini de  $24 \times 18$  mm. Fereastra, conform fig. 1, trebuie să aibă o lățime de 32 mm, atunci înălțimea acestei ferestre va fi:

$$x = \frac{24 \times 32}{18} = \frac{768}{18} = \text{cca } 42 \text{ mm.}$$

Oglizile I se fixează pe câte o bucată de tablă (fig. 4), prinsă la rîndul său de o șipcă avînd secțiunea unui triunghi isoscel, cu unghiul din vîrf de  $116^\circ$ . Oglizile trebuie să se taie ceva mai mari decît rezultă din schemă, fiindu-se cont de suprafața reflectantă ocupată de marginile indoite ale tablei care susțin oglinda (2—3 mm în plus pe lungime și pe lățime). Trebuie o mare atenție la fixarea oglinzilor I, astfel ca muchia întîlnirii lor să cadă exact pe mijlocul orificiului de ieșire al razelor din adaptor.

Oglizile II se lipesc, la rîndul lor, de câte o bucată de carton care se fixează cu un adeziv adecvat pe pereții din spate și cel lateral al adaptorului (fig. 5).

Pentru studierea verticalității fasciculelor luminoase, se plasează o riglă în fața adaptorului, în poziție orizontală. Privind prin adaptor, rigla trebuie să se vadă dreaptă, fără rupturi sau frînturi. Dacă este cazul, oglin-

zile se pot mișca, înainte de întărirea adezivului, pînă se obține o imagine perfectă.

Orizontalitatea fascicului luminos este problema cea mai dificilă, de care depinde reușita întregii construcții. Pentru aceasta, se atașează adaptorul la aparatul fotografic fixat în trepid, se demontează spatele (în aparat nu există film în acest moment), iar în locul filmului se plasează o hîrtie de calc, sau în lipsa acesteia, o bucată de sticlă mată. Cu aparatul fixat în trepid, se caută prinderea imaginii unui obiect aflat la cca 30 m, o casă, un pom etc. Acesta va apărea pe hîrtia de calc dublat, dar, probabil, nu în aceeași poziție. În acest caz, menținînd aparatul nemișcat, trebuie să se modifice poziția celor două oglinzi mari, pînă cînd obiectul vizat ocupă aceeași poziție în cîmpul celor două imagini (de exemplu, pe marginea din dreapta).

În final, se mai verifică o dată cele două condiții de verticalitate și orizontalitate ale fasciculelor luminoase, deoarece de ele depinde funcționarea adaptorului în condiții perfecte, adică obținerea unor stereograme de calitate.

Cu un adaptor astfel construit se pot obține imagini foarte bine «relie-fate» pentru subiecți plasați între 1 m

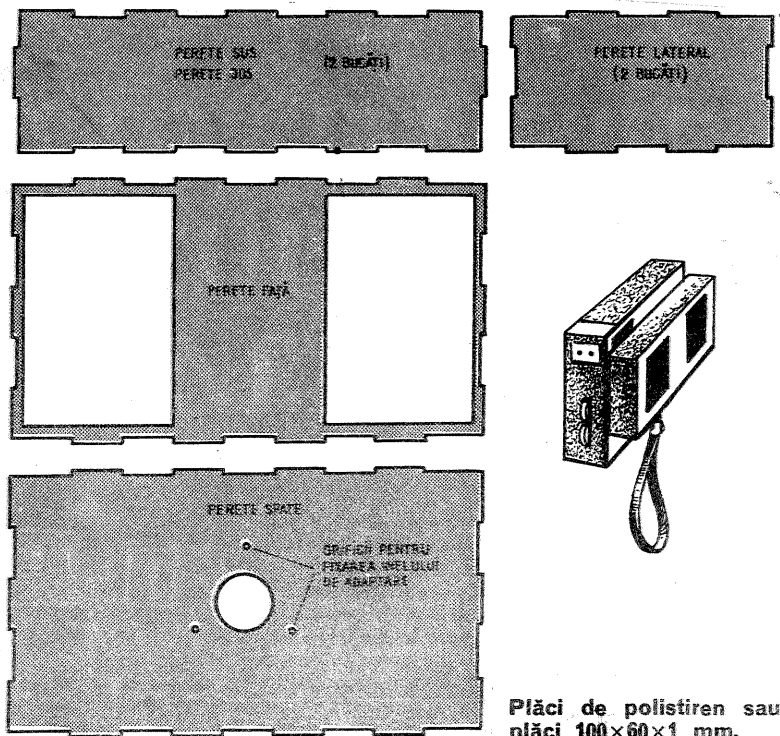

și 30—40 m. Pentru ca efectul stereoscopic să fie cît mai pregnant, reco-

Secțiune orizontală, indicînd amplasarea oglinzilor, precum și poziția lui F2 cu ajutorul căreia se calculează dimensiunea vizorului adițional.

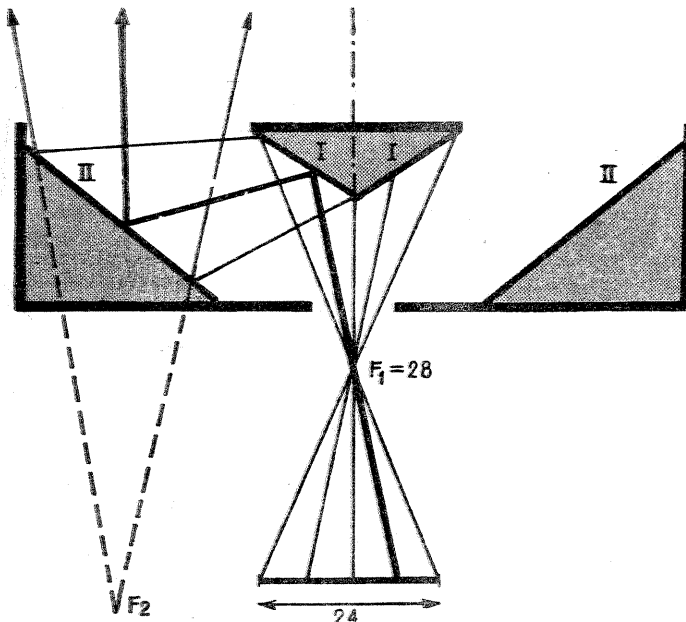

mand ca la fotografierea peisajelor să se pună un prim-plan mai lateral astfel încît să nu afecteze fundalul. În cazul în care interesează prim-planul, se recomandă să se lucreze cu o diafragmă mai puternică pentru a asigura o profunzime mărită a cîmpului.

### C. VIZORUL

Deoarece adaptorul este cam mare în raport cu aparatul foto, el va depăși parțial sau total cîmpul vizorului acestuia. Din această cauză, este necesar să se confecționeze unul nou, conform schițelor din fig. 1 și 3, vizor care să se atașeze în lăcașul telemetrului.

### D. VIZIONAREA STEREOGRAMELOR

Fotografiile mărite la dimensiuni de  $6 \times 9$  sau  $4,5 \times 6$  cm, se lipesc pe o bucată de carton negru mat, astfel încît cele două laturi similare, de exemplu laturile din stînga, să se afle exact la 64 mm. Așezînd în poziție verticală între cele două fotografii și privindu-le astfel, se poate percepe imediat senzația de relief. Vizionarea stereogramelor se poate face și cu ochelari stereo, amintîți în lucrarea menționată la început, dar senzația de relief se poate percepe și cu ochii liberi, după un oarecare antrenament

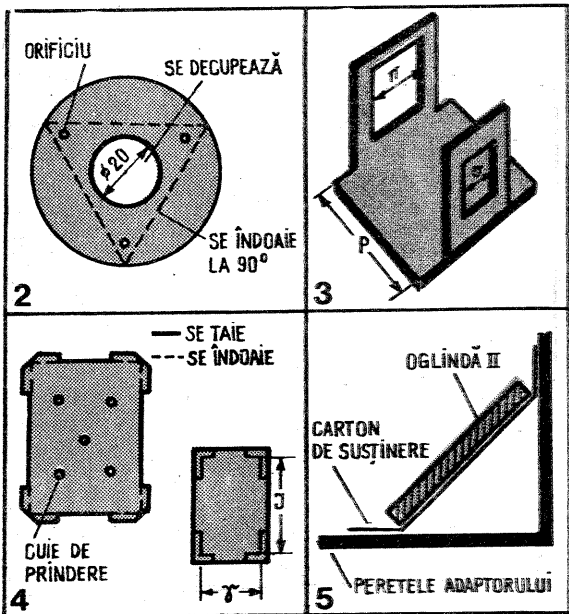

# SUPRAVEGHETOR PENTRU DESCĂRGAREA ACUMULATOARELOR

Întreținerea rațională a acumuloarelor prelungește considerabil perioada lor de exploatare. Una din cerințele obligatorii ale întreținerii este respectarea unui ciclu periodic lunar de încărcare-descărcare-încărcare în cazul nefolosirii acumulatorului.  
De asemenea, dacă, din cauza unei defecțiuni tehnice sau a folosirii neraționale, acumulatorul s-a descărcat, este indicată aplicarea unui ciclu complet de încărcare.

Descărcarea acumuloarelor trebuie oprită dacă

tensiunea pe element ajunge la 1,7—1,8 V, deci la un acumulator de 12 V la 10,2—10,8 V (respectiv 5,1—5,4 V la un acumulator de 6 V).

Procesul trebuie supravegheat pentru evitarea unei descărcări excesive.

Supravegherea este ușurată de dispozitivul de avertizare din figura alăturată. Dioda  $D_1$  este o diodă Zener care trebuie sortată în așa fel încît tensiunea ei Zener să fie egală cu valoarea tensiunii minime admise a acumulatorului.

Alimentarea montajului se asigură chiar din acumulatorul a cărui descărcare trebuie supravegheată.

Dacă tensiunea de alimentare este mai mare decît tensiunea Zener, dioda va conduce, iar baza tranzistorului  $T_1$  se va polariza prin  $R_2$ . Tranzistorul  $T_1$  conduce, iar tranzistorul  $T_2$  nu conduce, baza acestuia fiind conectată astfel prin  $R_4$ — $T_1$  la emitorul lui  $T_2$ . Becul înseriat în circuitul de colector al lui  $T_2$  nu se aprinde. Dacă tensiunea de alimentare scade sub tensiunea Zener, dioda  $D_1$  nu conduce și astfel nici tranzistorul  $T_1$ . Întră în conducție însă în acest caz tranzistorul  $T_2$  (baza fiind polarizată de  $R_3$ — $R_4$ ), iar becul se aprinde.

Rezistența  $R_2$  limitează curentul maxim admis pentru dioda Zener. Valoarea rezistenței se ajustează pînă la obținerea unui curent de aproximativ 10 mA măsurat la diodă.

Becul avertizor din circuitul de colector al lui  $T_2$  se poate înlocui cu un releu adecvat ( $RL_1$ ), care poate comanda un avertizor acustic.

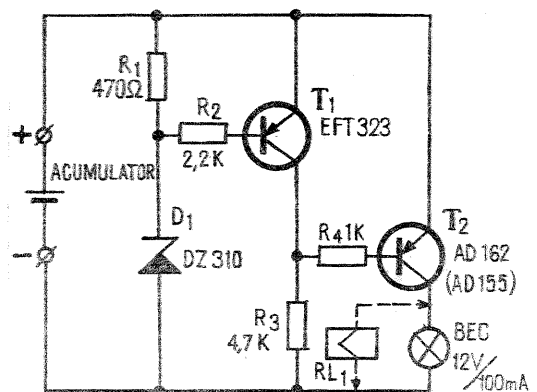

Instalația se poate perfecționa printr-un artificiu, și anume prin cuplarea automată a redresorului de încărcare la terminarea ciclului de descărcare. Astfel, dacă în locul becului indicator se montează releul  $RL_1$ , contactele acestuia se pot folosi la comandarea unui releu sau contactor de putere cu automenținere, care pune în funcțiune instalația de încărcare. Nu se pot folosi contactele releului  $RL_1$  în acest scop, curentul consumat de redresor fiind prea mare; de asemenea, automenținerea este necesară pentru a preveni o basculare de încărcare-descărcare în intervale scurte.

- SENSIBILITATE ȘI SELECTIVITATE
- ASPECT ATRACTIV PRIN FORME ȘI CULORI
- REPRODUCERE SONORĂ FIDELĂ
- MANIPULARE COMODĂ
- REZISTENȚĂ ÎN EXPLOATARE
- RAPORT OPTIM CALITATE / PREȚ

sînt doar cîteva din atributele radioreceptoarelor ce vi le oferă spre cumpărare magazinele de specialitate ale comerțului de stat.

Portabile sau staționare, toate aparatele sînt apte a recepționa emisiunile radiodifuzate cu modulație de amplitudine, iar unele dintre ele și emisiunile din gama undelor ultrascurte cu modulație de frecvență.

Răspunzînd exigentei cumpărătorilor, magazinele de specialitate din întreaga țară oferă o gamă variată de radioreceptoare portabile:

«Cora» 345—365 lei

«Zefir» 2 lungimi de undă 450 lei

«Pescăruș» 2 lungimi de undă 450 lei

«Alfa» 2 lungimi de undă 500 lei

«Cosmos» 3 lungimi de undă 645 lei

«Albatros» 3 lungimi de undă 750 lei

«Predeal-auto» 2—3 lungimi de undă 1 220 lei

sau radioreceptoare staționare:

«Milcov» 2 lungimi de undă 500 lei

«Mangalia» 3 lungimi de undă 965 lei

«Select» 4 lungimi de undă 1 190 lei

«Pacific» cu picup 4 lungimi de undă 1 900 lei

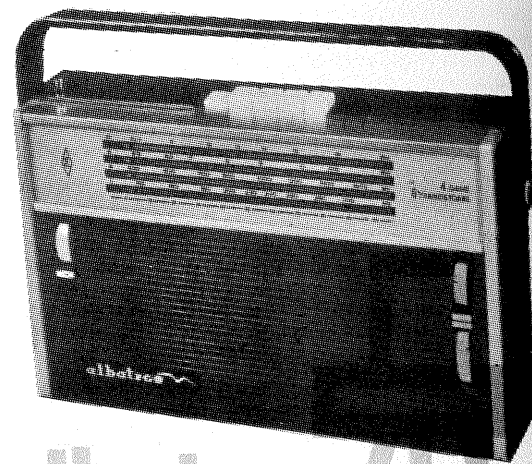

albatros

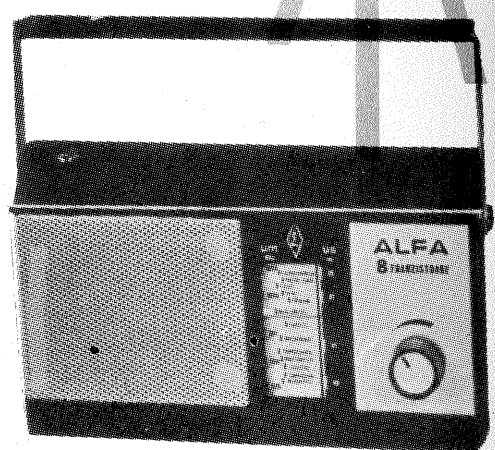

alfa

cora



mangalia

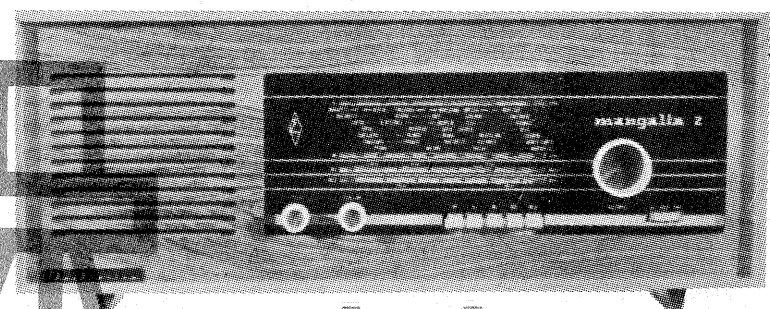

predeal

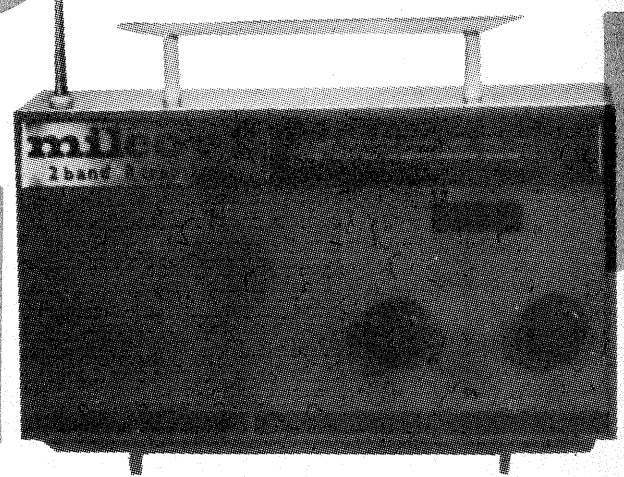
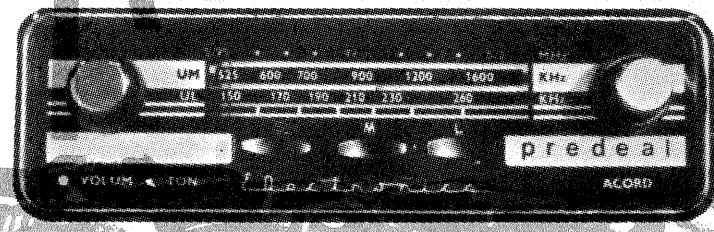

milcov 2



# ÎNȚREPRINDEREA DE PANOURI ȘI TABLOURI ELECTRICE

**ALEXANDRIA**

**JUD. TELEORMAN,  
ȘOS. DUNĂRII NR. 279,  
TEL.: 12008-12009, TELEX: 16134**

Cea mai mare întreprindere producătoare de panouri și tablouri electrice din țară oferă operativ și în condiții tehnice și economice competitive toate tipurile de panouri electrice utile oricărui tip de întreprinderi.

**Produce:** panouri și tablouri electrice de joasă tensiune pentru mașini-unelte în execuție normală și tropicalizată pentru industria construcțiilor de mașini, industria chimică, textilă, prelucrării lemnului, alimentară etc.

Panouri electrice pentru instalații de transportat și ridicat (poduri rulante și macarale).

Panouri de distribuție de joasă tensiune de 1 kV, de automatizare, de semnalizare și acționări electrice, pentru industria construcțiilor de mașini, industria chimică, industria ușoară și panouri de comandă, de măsură, de protecție pentru industria energetică.

Panouri de distribuție în bare pentru stații trafo (partea de joasă tensiune), precum și panouri de distribuție din halele industriale.

Tablouri distribloc.

**Execuția** panourilor și tablourilor electrice se face după proiectele de execuție (documentație) ale beneficiarului puse de acord cu normele de fabricație ale întreprinderii noastre, conform STAS 7070-74.

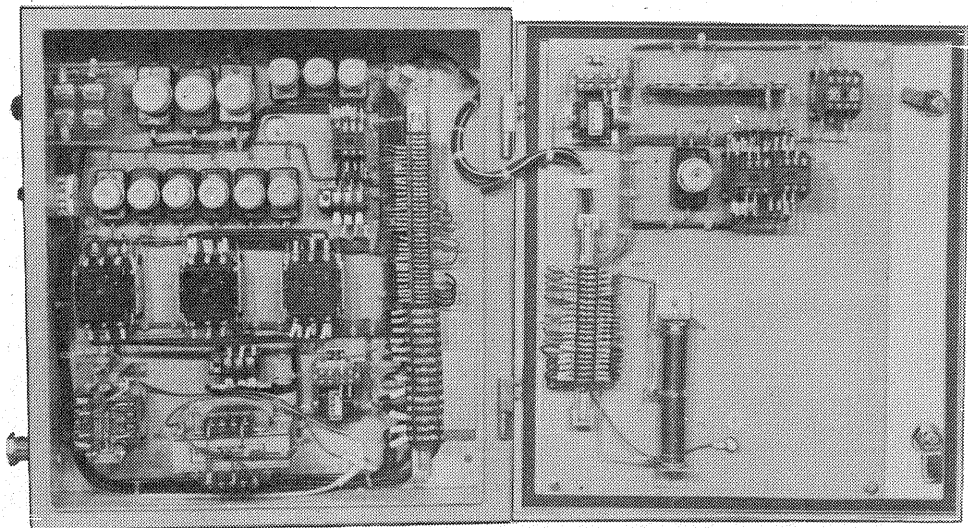
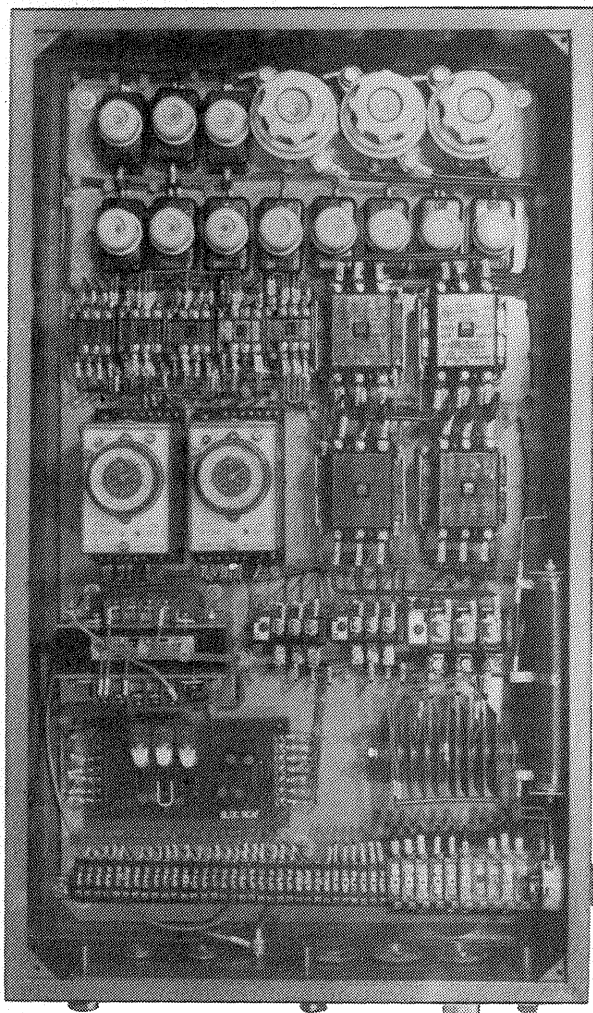
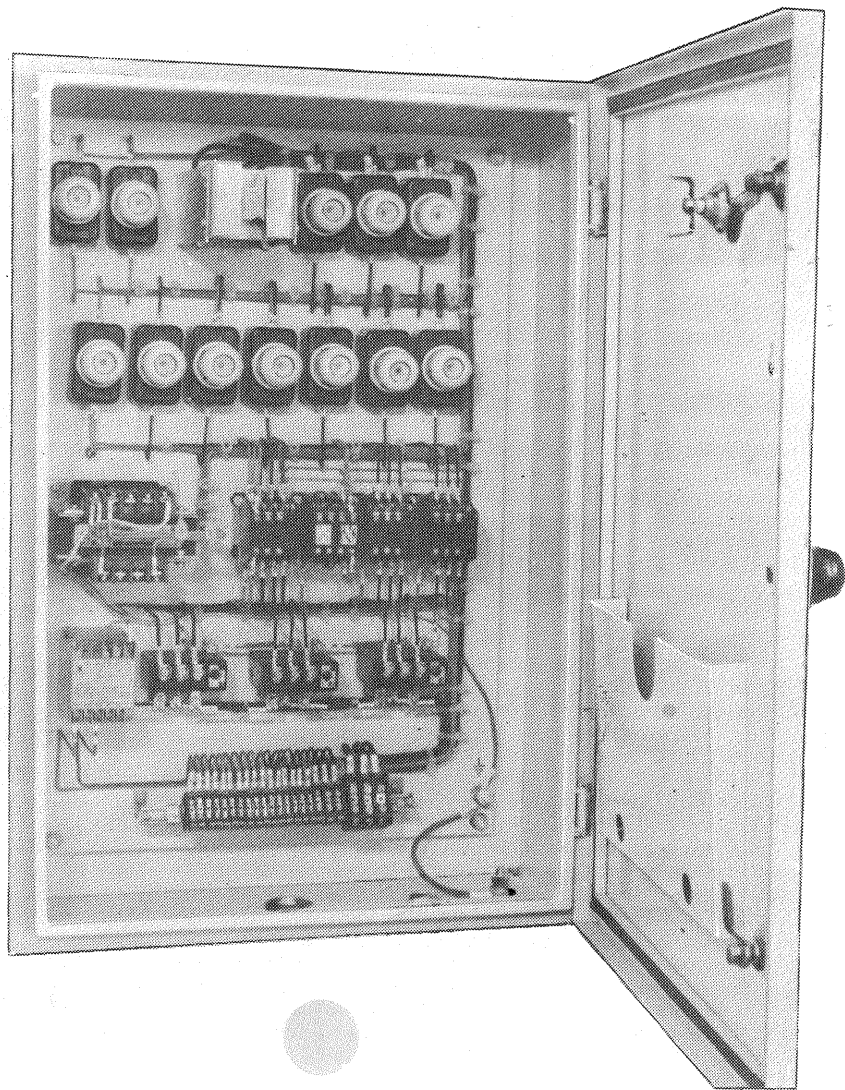

- **PRODUSE DE CALITATE SUPERIOARĂ**
- **COMENZILE SE LIVREAZĂ CU MAXIMUM DE OPERATIVITATE**
- **ASISTENȚĂ TEHNICĂ PRIN ACTIVITATEA „SERVICE“**
- **OFERĂ PRODUSELE LA PREȚURI COMPETITIVE**

# TIBCO '76

## TÎRGUL INTERNAȚIONAL DE PRIMĂVARĂ

A treia ediție a Tîrgului internațional de primăvară TIBCO '76 din București și-a deschis porțile cu o gamă largă de produse ale economiei noastre naționale și ale participanților din străinătate. Amploarea acestei manifestări poate fi ilustrată prin câteva cifre edificatoare: participă 23 de țări din Africa, Asia și Europa care, în 14 pavilioane și platforme, expun pe o suprafață de 21 000 m<sup>2</sup>.

De remarcat că, față de edițiile anterioare, suprafața expusă la TIBCO '76 și numărul participanților sînt în continuă creștere, pe lângă pavilioanele unor firme specializate multe țări avînd pavilioane naționale.

Din punct de vedere al structurii produselor expuse, tîrgul oferă o diversitate de construcții mecanice destinate producerii bunurilor de larg consum. Remarcabile sînt și produsele industriei electronice și electrotehnice: televizoare, receptoare radio, aparatură electroacustică, aparatură optică și medicală pentru laboratoare, articole electrocasnice.

O premieră la TIBCO '76 sînt exponatele privind mijloacele de luptă contra poluării.

Un interes aparte îl oferă gama foarte largă a produselor agroalimentare, conservate, semiconservate sau proaspete, precum și băuturile.

Expozanții români, expozanți principali, prezintă, în cei aproape 14 000 m<sup>2</sup>, produse pentru export din multe ramuri industriale, ceea ce reflectă nivelul de dezvoltare și diversificare tehnică și calitativă a unităților noastre productive. Competitivitatea produselor românești expuse exprimă, prin performanțele lor, un înalt nivel calitativ.

România oferă, de asemenea, o gamă foarte largă de produse textile, din lînă, bumbac, mătase și fire sintetice, confecții și încălțăminte, articole de uz casnic din sticlă, ceramică și metal, articole cosmetice și medicamente, produse ale industriei locale și cooperatiste.

Ținînd cont de diversitatea sectoarelor, de varietatea sortimentelor și de calitatea execuției produselor, TIBCO '76 se înscrie ca o contribuție remarcabilă la un climat favorabil pentru tranzacții economice internaționale reciproc avantajoase, aducînd un aport deosebit la schimburile materiale și de idei, la cooperarea economică și tehnico-științifică internațională.

■ Exponate de mare prestigiu ale industriei noastre — mobilă, autoturisme, mașini pentru industria textilă etc.

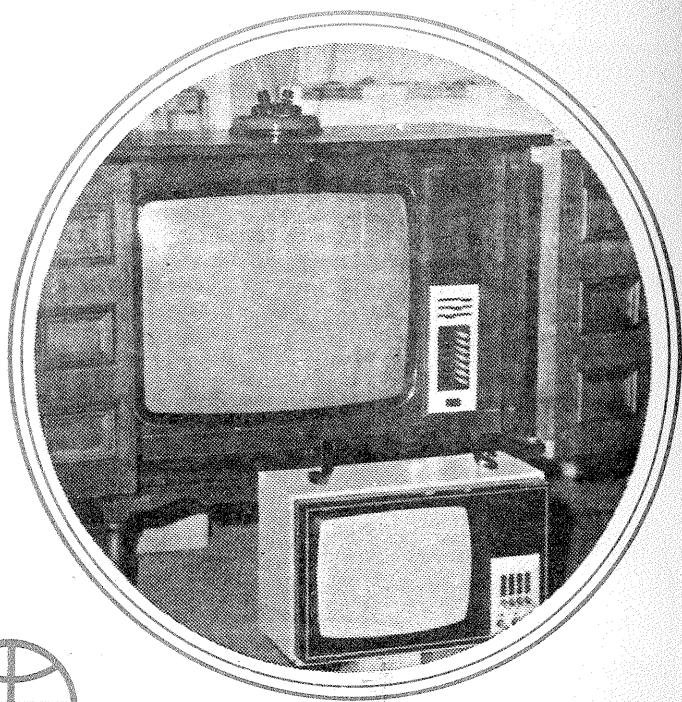

■ Gama produselor de larg consum cuprinde și ultimele creații de televizoare. Portabile sau staționare cu un aspect deosebit de atrăgător, acestea se bucură de multă apreciere din partea vizitatorilor

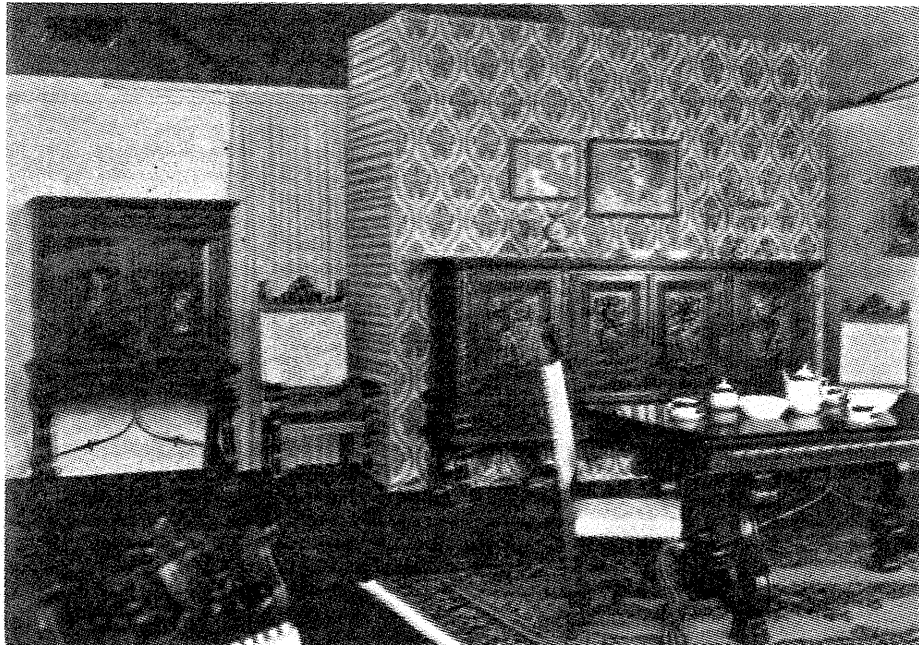
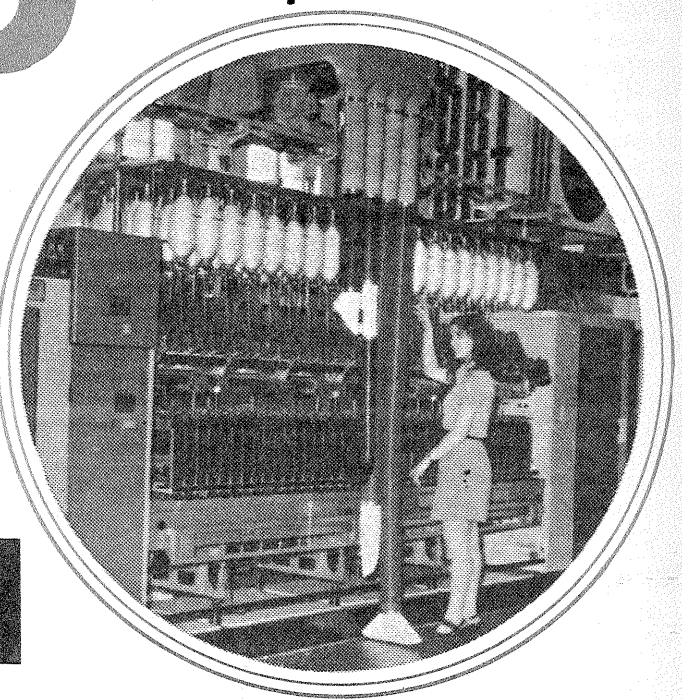

# MAGAZIN

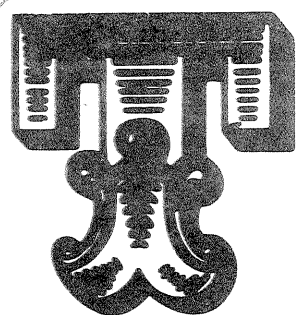

## DIN REGULAMENTUL Concursului tehnico-aplicativ de modelism

# „CUPA TINERELOR SPERANȚE“

Concursul tehnico-aplicativ de modelism «Cupa tinerelor speranțe» se desfășoară cu tinerii participanți la activitatea de pregătire a tineretului pentru apărarea patriei. Acest concurs finalizează pregătirea pe județe și urmărește verificarea în practică a cunoștințelor însușite de tineri prin programul teoretic și practic desfășurat în cadrul secțiilor și cercurilor tehnico-aplicative de modelism, constituind un mijloc de stimulare al tinerilor.

«CUPA TINERELOR SPERANȚE» se organizează de către Uniunea Tine-

retului Comunist și Consiliul Național pentru Educație Fizică și Sport prin Federația Română de Modelism în colaborare cu factorii cu atribuții în domeniul pregătirii tineretului pentru apărarea patriei.

Concursul se desfășoară în două etape:

— Etapa județeană — pînă la 30 iunie 1976.

— Etapa finală — în tabăra C.C. al U.T.C. — 27 iulie — 7 august 1976.

Tabelul nominal cu câștigătorii fazei

județene la toate categoriile cuprinse în program, precum și anexa vor fi trimise la C.C. al U.T.C., secția pregătire a tineretului pentru apărarea patriei și sport pînă la 10 iulie 1976.

Sînt admiși să participe elevii (băieți și fete) cuprinși la activitatea de pregătire a tineretului pentru apărarea patriei și care sînt constructorii modelelor prezentate în concurs.

La etapa județeană vor fi invitați minimum 5 concurenți pentru fiecare categorie.

La etapa finală vor participa echipe reprezentative ale județelor formate din câștigătorii etapei județene, astfel:

— un participant la categoria aeromodele de zbor liber planor tip A—2 «ICAR»;

— un participant la categoria rachetomodele, obligatoriu cu 3 rachetomodele (rachetoplan 5 Ns tip «DELTA»; rachetomodel cu stramer — panglică 5 Ns tip «ASTRAL»; rachetă, machetă zburătoare 5 Ns tip «METEOR»—2);

— un participant la categoria automodele cu elice aeriană tip «SPRINT» cu motor Diesel de 2,5 cmc;

— un participant la categoria navomodele, veliere tip «M» NAVIGATOR.

Echipele vor fi însoțite de un activist al Comitetului județean (municipal) al U.T.C. sau de un instructor de modelism (profesor) stabilit de către Comitetul județean al U.T.C.

Toate echipele vor prezenta la etapa finală modelele în stare de funcționare, echipate complet, atît pentru perioada de antrenament, cît și pentru concursul oficial. Nu se admit decît modele construite de către participanți și din materiale indigene, care respectă dimensiunile categoriilor respective, iar motorasele Diesel admise să nu aibă modificări.

Planurile tehnice și explicațiile de execuție ale modelelor respective au fost publicate în revista «TEHNIIUM» începînd cu numărul 6/1975.

La etapa finală, primii 3 clasaiți la individual la fiecare categorie și primele 3 echipe județene vor fi premiate de C.C. al U.T.C., C.N.E.F.S. și F.R. Modelism cu cupe, medalii, diplome etc.

Clasamentul pe echipe va fi realizat prin adiționarea punctelor obținute de fiecare concurent la probele individuale.

## FILATELIE

### 100 DE ANI DE LA NAȘTEREA LUI CONSTANTIN BRÂNCUȘI

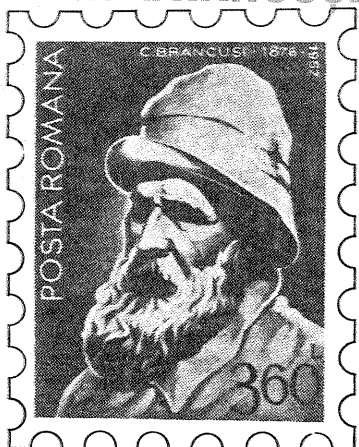

Aniversăm în acest an un secol de la nașterea lui Constantin Brâncuși, renumit sculptor român, a cărui operă este apreciată în întreaga lume pentru valoarea artistică deosebită.

Printre lucrările lui reamintim: «Coloana fără sfîrșit», «Masa tăcerii», «Poarta sărutului», «Cumințenia pămîntului», «Domnișoara Pogany» etc.

Poșta română, scoțînd în evidență această aniversare a marelui artist, a pus în circulație o serie de 3 mărci poștale, cu valorile de 0,55 lei, 1,75 lei și 3,60 lei.

#### (URMARE DIN PAG. 7)

apoi retușarea reglajelor de amplitudine a canalelor, după un criteriu subiectiv, folosind o redare muzicală de calitate cu o varietate cît mai mare de instrumente muzicale într-o gamă largă de frecvențe.

Punerea în fază a difuzoarelor se face cu generatorul audio și osciloscop sau la nevoie după ureche, generînd o frec-

vență care este redată de amîndouă difuzoarele (de preferat frecvența de întretăiere). Se așază difuzoarele în așa fel încît ascultătorul să fie la distanțe egale de cele două difuzoare, iar difuzoarele să fie la o distanță de aproximativ 50 cm între ele. Dacă difuzoarele sînt în fază cînd se cuplează al doilea difuzor, amplitudinea crește, în caz contrar, scade. Există discuri etalon cu înregistrări speciale în scopul executării acestui reglaj. Dacă se analizează schemele etajelor finale și se ține cont că

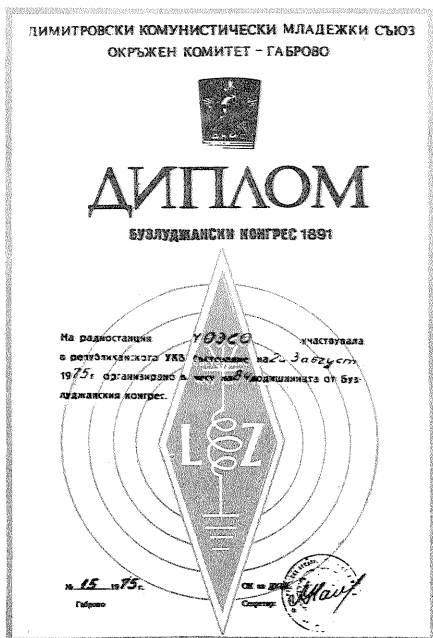

Casa pionierilor din Orăștie, în colaborare cu Liceul de chimie industrială, produce motoare de rachetă de 5 Ns la prețul de 5,50 lei bucata, iar livrarea lor se face pe bază de comandă fermă. Comanda minimă este de 50 de bucăți.

Pentru relații suplimentare, cititorii interesați se pot adresa direct la Casa pionierilor, str. G. Barițiu nr. 10, telefon 4 12 04, Orăștie, județul Hunedoara.

fiecare etaj produce o defazare de 180°, se pot pune în fază difuzoarele fără prea multe tatonări.

Folosind osciloscopul sau un aparat pentru măsurarea nivelului de sunet (similar cu cele folosite la magnetofone), se reglează etajele finale la amplitudini egale.

Se verifică apoi care frecvență de întretăiere se pretează mai bine la caracteristica difuzoarelor folosite.

În acest scop se schimbă elementele R-C din filtrele de separare, conform indicațiilor date în tabelul nr. 1. Rezultatul se verifică cu osciloscopul și prin ascultarea unui disc etalon sau o piesă muzicală cu o orchestrație completă

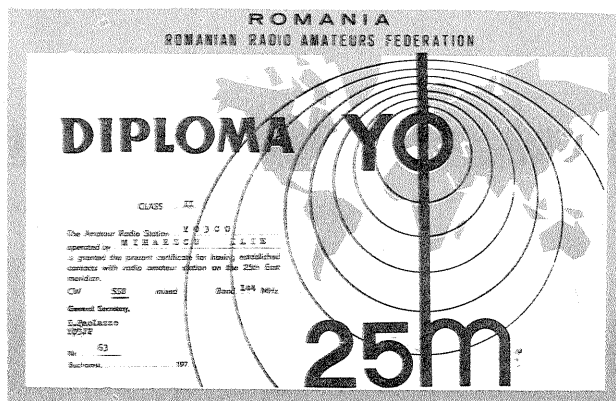

În activitatea de radioamator reușita construcției unui radioreceptor sau emițător ce permit efectuarea unor legături radio la mare distanță constituie cu adevărat o mare satisfacție.

Dar pentru anumite legături stabilite într-un timp dat pe anumite benzi de frecvență, radioamatorii pot cuceri și trofee concretizate în diplome. Tinerilor radioamatori le prezentăm alături fotografiile diplomelor YO 25 m, eliberată de Federația română de radioamatorism și a diplomei eliberate de Comitetul Tineretului Comunist Dimitrov din Gabrovo — R.P. Bulgaria.

redată de la un receptor pe UUS.

De menționat că la toate probele amintite reglajul de ton al preamplificatorului trebuie potrivit pentru un răspuns cît mai linear.

Dacă se modifică elementele R-C din filtrele de separare, trebuie refăcut reglajul echilibrării amplitudinii (volumul) celor două canale.

Analizînd operațiile de reglaj descrise, se poate vedea că punerea la punct a unor etaje finale pe canale de frecvențe (fig. 6) necesită mai multă migală ca a unui etaj final cu separator de frecvențe (fig. 1), rezultatele fiind însă incomparabil mai bune.

Diferențele de calitate apar în special la un volum mai mare și mai ales la redarea unor piese muzicale cu dinamică expandată.

În exploatare, amplificatoarele cu etaje finale pe canale de frecvențe se reglează foarte simplu, prin reglarea tonului și volumului de la etajul preamplificator.

# POȘTA REDACȚIEI

**SAPOI NICOLAE — Conțești, Argeș**

Mulțumim pentru amabilele dv. aprecieri. Vă expediem un exemplar prin poștă.

**IORDACHE VASILE — Fălticeni**  
Vă felicităm pentru preocupările dv. din domeniul tehnic. Ne bucură că toate montajele realizate după revista «Tehnum» au funcționat excelent, contribuind la ridicarea pregătirii dv. profesionale. Vom publica și instrumente muzicale electronice.

**SENESCU VASILE — Baia Mare**  
Colaborator al revistei noastre puteți deveni trimițându-ne materiale ce conțin realizările dv. tehnice. Piese și instrumente puteți procura din magazinele de specialitate. Vom publica schema radioreceptorului «Delta».

**GRIGORICIUC FELIX — jud. Suceava**  
Tranzistoarele nu pot fi confecționate decât într-o fabrică specializată, având o tehnologie destul de complicată.

**MAG VIOREL — Craiova**

Construcția stațiilor de radioemisie este permisă numai în baza unei autorizații emise de M.T.C. Lămuriri suplimentare și chiar piese speciale puteți obține de la radioclubul județean.

Datele bobinelor nu le deținem.  
**Elev ATAN VASILE — Măgurele, Prahova**

Vă felicităm pentru frumoasele preocupări și vă răspundem cu plăcere la

întrebările adresate redacției.

Un cristal de cuarț dintr-un oscilator este o mică plăcuță rotundă sau dreptunghiulară, foarte subțire și prinsă prin presiune sau argintare de două lamele, care sînt și contactele electrice.

Scheme electrice și schițe cu dimensiunile unor stații de telecomandă am publicat și vom mai publica, iar date despre diverse aeromodele vom publica în continuare în colaborare cu Federația română de modelism.

Numere mai vechi din revista «Tehnum» nu posedăm.

Mulțumim pentru aprecierile făcute la adresa redacției.

**Ing. CATANEI VASILE — Brașov; MİRICIOV NICOLAE — Timișoara**

Ne pare foarte rău, dar nu deținem schema solicitată de dv.

**POPESCU GIL — jud. Suceava**

Dioda RA 220 are tensiunea inversă 200 V și curentul mediu redresat 20 A. Condensatoarele plachetă au, în general, tensiuni de lucru mici. Tuburile electronice pot fi înlocuite cu cele din aparatul «Romanța» sau de la oricare alt aparat. Dacă tuburile au panta mai mare există pericolul autooscilării.

Căderea de tensiune se calculează prin produsul dintre valoarea rezistenței și curentul ce o străbate.

**Ing. DIACONU VASILE — București; RĂDUȚĂ CONSTANTIN — Pitești**

Materialele trimise au fost reținute spre publicare. Așteptăm și alte realizări.

**Elev DUMITRESCU LUCIAN — Ploiești**

Vă felicităm pentru rezultatele obținute construind montaje după revista «Tehnum». Vom publica și schema unei sirene.

**SIGMIREAN MIRCEA — Toplița**  
Transformatoarele la care vă referiți se cumpără, nu se confecționează de către constructor.

**SANDU IULIAN — Focșani**

Încercați la radioclubul județean.  
**COSTEA DORU — Arad**

Pentru orice fel de radioemitor, mare sau mic, este nevoie de o autorizație eliberată de Ministerul Transporturilor și Telecomunicațiilor.

**GRIGORESCU NICOLAE — Brăila**  
Mulțumim pentru amabilele aprecieri și urări adresate redacției.

Potențiometrul de balans trebuie montat la intrarea amplificatoarelor. Potențiometrul să fie liniar. Intrările se cuplează la capetele potențiometrului, iar cursorul se bagă la masă.

## consultativ

**DRAGOMIR PETRE — CRAIOVA**

Amplificatorul de frecvență intermediară sunet la televizorul «Venus»-5 are un singur etaj echipat cu tranzistorul EFT 317, singurul tranzistor din acest televizor. Acest etaj se alimentează din tensiunea de +180 V, care se aplică pe bază și emitor prin rezistențele R 201, respectiv R 202, colectorul fiind legat la minusul general prin bobina L 200 din transformatorul Tr 201.

Dacă măsurind pe terminalele tranzistorului nu găsiți tensiunile indicate în triunghi (deci fără semnal la intrare) va trebui să decuplați tranzistorul, să-l

măsurati și, dacă este defect, să-l înlocuiți. Semnalul de frecvență intermediară sunet se ia din etajul final video, prin Tr 106. Etajul echipat cu tranzistorul EFT 317 mai poate fi verificat cuplind o mică antenă directă pe bază, și dacă etajul este bun în difuzor se vor auzi posturi de radiodifuziune din gama de unde scurte.

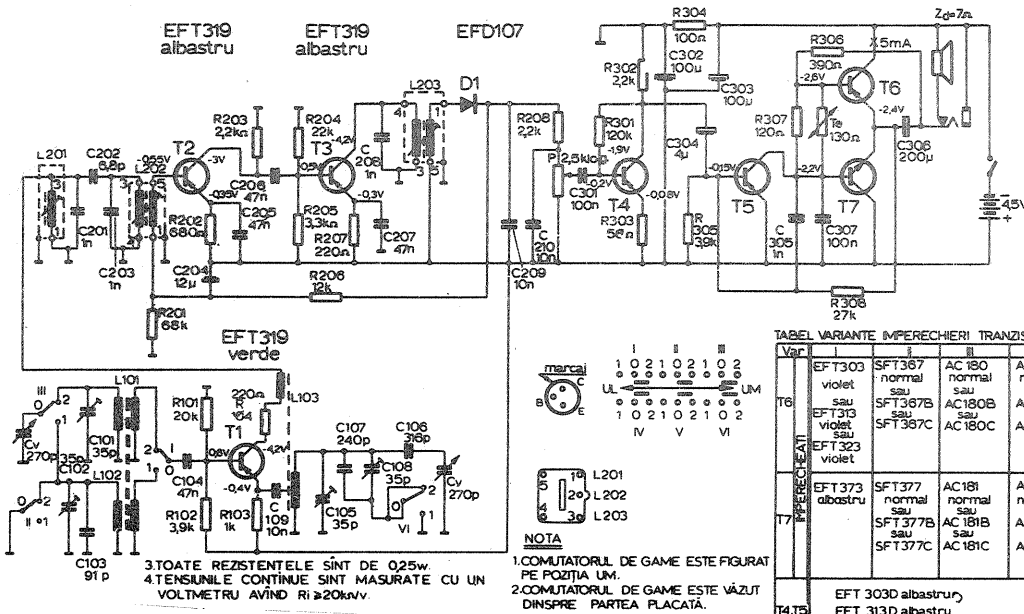
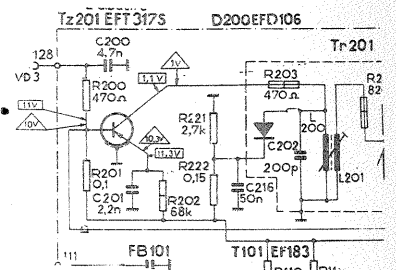

TABEL VARIANTE ÎMPERECHIERI TRANZISTORI			
Var	I	II	IV
T6	EFT 303 violet sau SFT 367B violet sau EFT 313 violet sau EFT 323 violet	SFT 367 normal sau SFT 367B sau SFT 367C	AC 180 normal sau AC 180B sau AC 180C
T7	EFT 373 albastru	SFT 377 normal sau SFT 377B sau SFT 377C	AC 181 normal sau AC 181B sau AC 181C
T4, T5	EFT 3030 albastru, EFT 313D albastru, EFT 323D albastru		AC 184 normal sau AC 184B sau AC 184C
			AC 185 normal sau AC 185B sau AC 185C

\* R308 ISI MODIFICA VALOAREA ÎN FUNCTIE DE TRANZISTORI FINALI (PT 5mA ÎN ETAJUL FINAL)

## PESCĂRUȘ

Radioreceptorul «Pescăruș» face parte din clasa aparatelor portabile de buzunar și este echipat cu 7 tranzistoare și 1 diodă, fiind apt a recepționa emisiunile radiodifuzate din gama undelor lungi și medii.

Frecvența intermediară este de 455 kHz, iar la un dezacad de ±9 kHz atenuarea este de 16 dB.

Alimentarea cu energie se face cu 4,5 V dintr-o baterie tip 3 R 12, consumul la puterea nominală fiind 80 mA.

Tipul tranzistoarelor și al diodelor, precum și valorile pieselor montate sînt trecute pe schema electrică.

Prin publicarea acestei scheme ne facem plăcuta datorie de a răspunde tuturor cititorilor ce ne-au solicitat acest lucru.

## RADIOSERVICE

Redactor șef **ION CHIȚU**

**ÎN COLEGIUL REDACȚIONAL:** Student **ANDRIAN NICOLAE**; ing. **VASILE CĂLINESCU**; **ION CHIȚU** — redactor-șef; **GEORGE CRAIOVEANU** — F.R. Modelism; ing. **STEJĂREL GRÎNEA**; ing. **IOSIF LINGWAY**; ing. **ILIE MIHĂESCU** — secretar responsabil de redacție; ing. **GEORGE PINȚILIE**; ing. **GHEORGHE PLEȘA**.

Prezentarea artistică-grafică: **ADRIAN MATEESCU**

**CITITORII DIN STRĂINĂTATE SE POT ABONA PRIN ILEXIM — SERVICIUL EXPORT-IMPORT PRESĂ, CALEA GRIVIȚEI NR. 64-66, P.O.B. 2001, TELEX 011226, BUCUREȘTI.**

Tiparul executat la **Combinatul poligrafic «Casa Științei»**